

# FAFREES

## User Manual

F20 Electric Bicycle



Scan to watch assembly video

EN / DE / FR / IT / ES

**IMPORTANT!**

Please find the frame number of your ebike, and write it down in the space below. In case of future need, this number is the unique identification code of your ebike.

**WICHTIG!**

Bitte finden Sie die Rahmennummer Ihres E-Bikes und tragen Sie diese in das Feld unten ein. Im Falle eines zukünftigen Bedarfs ist diese Nummer der eindeutige Identifikationscode Ihres E-Bikes.

**IMPORTANT!**

Veillez trouver le numéro de cadre de votre vélo électrique et notez-le dans l'espace ci-dessous. En cas de besoin futur, ce numéro est le code d'identification unique de votre ebike.

**IMPORTANTE!**

Cerca il numero di telaio della tua ebike e scrivilo nello spazio sottostante. In caso di necessità future, questo numero è il codice identificativo univoco della tua ebike.

**¡IMPORTANTE!**

Busque el número de cuadro de su bicicleta eléctrica y escríbalo en el espacio a continuación. En caso de necesidad futura, este número es el código de identificación único de su bicicleta eléctrica.



# CONTENTS

English	.....	1-20
Deutsch	.....	21-41
Français	.....	42-62
Italiano	.....	63-83
Español	.....	84-105

## **Thank you for purchasing the Fafrees F20 Ebike.**

We take pride in bringing you a quality product that will offer years of enjoyment. Please read and understand this manual fully before assembling and riding your bike. If you have questions after reading this manual, please refer to Fafrees support or contact us by email or give us a call.

### **USING THIS MANUAL**

This manual contains details of the product, its equipment, and information on operation, maintenance, and other helpful tips for owners. Read it carefully and familiarize yourself with the ebike before using it to ensure safe use and prevent accidents. This manual contains many warnings and cautions concerning the safe operation and consequences if proper setup, operation, and maintenance are not performed. All information in this manual should be carefully reviewed and if you have any questions you should contact us immediately.

The notes, warnings, and cautions contained within the manual and paragraphs are marked by the triangular Caution Symbol at the left side should be given special care. Users should also pay special attention to information marked in this manual beginning with NOTICE.

Keep this manual, along with any other documents that were included with your bike, for future reference, however all content in this manual is subject to change or withdrawal without notice.

Visit <https://www.fafreesbike.com/pages/user-manual> to view and download the latest version. Fafrees makes every effort to ensure the accuracy of its documentation and assumes no responsibility or liability if any errors or inaccuracies appear within.

Because it is impossible to anticipate every situation or condition that will occur while riding, this manual makes no representations about the safe use of bikes under all conditions. There are risks associated with the use of any bike that cannot be predicted or avoided and are the sole responsibility of the rider.

### **GENERAL SAFETY**

**WARNING! When using this product, basic precautions should always be followed, including the following:**

- a) Read all the instructions before using the product.
- b) To reduce the risk of injury, close supervision is necessary when the product is used near children.
- c) Do not put fingers or hands into the product.
- d) Do not use this product if the flexible power cord or output cable is frayed, has broken insulation, or any other signs of damage.
- e) This equipment is not intended to be used at ambient temperatures less than  $-4^{\circ}$  F ( $-20^{\circ}$  C) or above ambient temperatures of  $113^{\circ}$  F ( $45^{\circ}$  C).
- f) The battery is intended to be charged when the ambient temperature is between  $32^{\circ}$  F ( $0^{\circ}$  C) and  $104^{\circ}$  F ( $40^{\circ}$  C). Never charge the battery when ambient temperatures are outside this range.

**WARNING! It is your responsibility to comply with all traffic related laws and to use proper equipment. This includes appropriate cycling attire and bike maintenance.**

Observe all local bicycle traffic laws and regulations.

Observe regulations about bicycle lighting, licensing riding on pavements/sidewalks, bike path and trail use, helmet laws, child laws relating to cycling, and special bicycle traffic laws, it is your responsibility to know and obey your local laws.

- When riding a bike, always wear a properly fitted helmet that covers the forehead. Many locations require specific safety devices. It is your responsibility to familiarize yourself with the local laws, rules, and regulations where you ride and to comply with all applicable laws, including equipping yourself and your bike as the law requires.
- Unless otherwise stated, a rider's weight and luggage should not exceed 308lbs/140kg.
- Before you ride your bike, always check to make sure everything is working properly and correctly aligned.
- Be familiar with the controls of your bicycle, such as brakes, pedals and shifting etc..
- Keep all body parts or any obtrusive objects away from the sharp chainrings when pedaling. Failure to wear proper attire could lead to injuries.
- While riding, remember you are sharing the road or path with others. i.e. motorists, pedestrians and other cyclists.
- Always be a defensive rider. Always assume that others do not see you and expect the unexpected
- Always be aware of your surrounds. Be alert and responsive to:
  - 1) Motor vehicles of all types and in all directions.
  - 2) Unexpected movement of obstacles.
  - 3) Nearby pedestrians.
  - 4) Children or animals in the area.
  - 5) Imperfections of bike paths or paved roads including potholes, uneven surfaces, loose gravel construction and debris.
  - 6) Warning, hazard and yield signs.
- Ride in designated bike lanes when available and always ride in the direction of traffic.
- Acknowledge and stop at ALL stop signs and traffic lights.
- When coming to a complete stop, look both ways at street intersections before continuing onward.
- Use official hand signals for turning and stopping.
- Do not ride with headphones.
- Never hold onto another vehicle.
- Do not weave through traffic or make unexpected moves or turns.
- Rules that govern the right-of-way for motorists apply to cyclists. A bicyclist should always be prepared to yield.
- Do not ride while under the influence of alcohol or drugs.
- Avoid riding in bad weather when visibility is obscured, for examples dawn, dusk, or in the dark. Such conditions increase the risk of accident.

## Wet Weather

**It is recommended to not ride in wet weather if avoidable. Ride in wet weather only if necessary.**

Electric bike is not meant for use in heavy rain, or streams. Never immerse or submerge this product in water or liquid as the electrical system may be damaged.

- You should exercise additional caution when riding this bike in damp conditions.
- Reduce your speed when riding in slick weather to assist you keep control of the bike.
- Because it will take longer to slow down and stop than while driving in dry circumstances, apply the brakes earlier.
- Be careful to increase your visibility to other drivers. Use reputable safety lights and wear luminous apparel.
- Wet conditions make it more difficult to identify road hazards. Be careful as you go.

## Night riding

Cyclists should ride at night with extreme caution. In many circumstances, night riding can be more risky than day riding since it is exceedingly challenging for drivers and pedestrians to spot bicyclists in the dark.

Individuals of an appropriate age who are aware of the increased risks should take extra care when riding at dawn, dusk or at night. Please note that it is important to choose suitable apparel and specialized equipment when riding in unfavourable conditions to reduce the risk of injury.

**Warning!** Reflectors should not be worn as a substitute for required lighting. Cyclists are nearly invisible to other cyclists and motorists if the necessary lights and reflective gear are not used. Take all necessary efforts to make yourself visible if you are riding at night by using lights and reflectors. Inadequate lighting precautions could cause fatalities or significant injuries. Reflectors are intended to reflect the light from passing cars and street lights, making you more noticeable and recognizable as a cyclist in motion.

**Caution!** Reflectors and their mounting brackets should be checked regularly to ensure they are clean, straight and securely mounted. Check to be sure you comply with all local laws about night riding. The following are recommended:

- It is important you take steps to enhance your visibility by wearing light-colored, reflective clothing and accessories. There are plenty of proper reflective gear options that can be worn: Vests, armbands, leg bands, stripes on your helmet, and blinker attached to your body and or bicycle.
- Make sure your clothing or miscellaneous items do not obstruct the visibility of your reflectors and lights.
- Make sure that your bicycle is equipped with reflectors for riding at dawn, dusk or at night.
- Always ride slowly when riding at night.

## Assembly and Fit

Correct assembly and fit are essential elements to ensure your bicycling safety, performance, and comfort. Even if you have the experience, skill, and tools to complete these essential steps before your first ride, we still recommend having a certified, reputable bike mechanic to check your work.

**NOTICE:** If you do not have the experience, skill, and tools to complete assembly and fit, we highly recommend having a certified, reputable bike mechanic complete these procedures as well as any future adjustments or tuning.

**NOTICE:** A critical aspect of assembling your bike is securing the front wheel and checking the tightness of the rear wheel axle nuts. These mounting mechanisms may become loose or unsecured during shipment or over time. The torque and security of all wheel mounting hardware should be inspected upon arrival and on a regular basis. Both wheels need to be properly secured before operating your bike.

## **Mandatory Equipment and Use Locations**

Before riding, ensure you have all required and recommended safety equipment and are following all laws pertaining to use an electric bike in your region. For example, these laws may specify the need for mandatory equipment, use of hand signals, and where you can ride.

## **Changing Components or Attaching Accessories**

The use of non-original components or spare parts can jeopardize the safety of your ebike, void your warranty and, in some cases, cause your ebike to not conform with laws pertaining to your bike.



**The replacement of original components or installation of third-party accessories or accessories not from Fafrees explicitly recommended for your bike model is at your own risk. Using aftermarket accessories or components that have not been tested by Fafrees for safety and compatibility may void your warranty, create an unsafe riding condition, damage property or your bike, or result in serious injury or death.**

## **Safety Check Before Each Ride**

Always check the condition of your bike before you ride in addition to having regular maintenance performed. If you are unsure of how to conduct a complete check of the condition of your bike before every ride, you should consult a certified, reputable bike mechanic for assistance.

## **Electrical System**

The electric system powers several components on your ebike. It is critical that you familiarize yourself with all aspects of your ebike's electrical system and check to see if it is working correctly before every ride. The front and rear brake levers contain safety power cutoff switches, which disable the hub motor's assistance when applied. Both levers should be checked for correct operation. If the brake lever cutoff switches, pedal assistance, or lighting functions abnormally, intermittently, or not working, please discontinue the use of your ebike immediately and contact the Fafrees Support team for assistance.

## **Brakes**

Ensure that the brakes and their system components are free from damage, properly secured and working correctly. When fully squeezed, both front and rear brake levers should not be touching the handlebar. Take your bike to a certified, reputable bike mechanic to have the brakes repaired if you find a problem.

## **Tires and Wheels**

Your wheels should always spin straight and must be repaired or replaced if they wobble side to side or up and down when spinning. If your wheels become untrue or spokes loosen, which can happen with

normal use, we recommend that a certified, reputable bike mechanic performs all wheel tuning and truing operations on your bike. Do not attempt to true wheels or tighten spokes unless you have adequate knowledge, tools, and experience. Ensure the tires and inner tubes are in good working condition without any visual damage and have the correct amount of air pressure as stated on the tire. Always replace tires and inner tubes with punctures, cuts, or damage before you ride. Tires without the correct amount of air pressure can reduce performance, increase tire and component wear, and make riding your bike unsafe.

## **Accessories, Straps, and Hardware**

Ensure all hardware is secured and all approved accessories are properly attached per the specific component manufacturer's instructions. It is good practice to look over all hardware, straps, and accessories before each ride and if you do discover something wrong or something that you are not sure about, have it checked by a certified, reputable bike mechanic.

## **Suspension, Handlebar, Grips, and Seat Adjustments**

The suspension fork on your ebike will affect the handling of your bike so you must understand how it works before use. The suspension fork should be properly adjusted according to your weight and terrain. Ensure the handlebar and handlebar stem are properly aligned, fitted to the user, and secured to their recommended torque values. Handlebar grips should not move easily on the handlebar end. Loose, worn, or damaged handlebar grips should be replaced before you ride. The seat and seatpost should be properly aligned, fitted to the user, and the seatpost quick release should be properly tightened, fully closed, and secured before riding.

## **Battery Charged, Secured, and Unplugged**

Ensure the battery is adequately charged and operating properly. Ensure the battery charger is unplugged from the outlet, then stored in a safe location before you ride. The battery **MUST** be locked onto the frame battery mount properly before use. Do not operate the electrical system if the battery is removed.

## **CHARGER SAFETY INFORMATION**

- The charger should only be used indoors in a cool, dry, ventilated area, on a flat, stable, hard surface.
- Avoid charger contact with liquids, dirt, debris, or metal objects. **DO NOT** cover the charger while in use.
- Store and use the charger in a safe place away from children.
- Fully charging the battery before each use can help extend the life of the battery and reduces the chance of over-discharging.
- **DO NOT** charge the battery with any chargers other than the one originally supplied by Fafrees or a charger designed for use with your specific bike purchased directly from Fafrees.
- The charger works on 110/240V standard home AC power outlets and automatically detects and accounts for incoming voltage. **DO NOT** open the charger or modify voltage input.
- **DO NOT** yank or pull on the cables of the charger. When unplugging carefully remove both the AC and DC cables by pulling on the plastic plugs directly, and not on the cables.



- The charger is expected to get relatively warmer as it charged. If the charger gets too hot to touch, you notice a strange smell, or any other indicator of overheating, discontinue using the charger and contact Fafrees Support.

## General Operating Rules

Notice: Pay special attention to all the general operating rules below before operating your bike from Fafrees.

- When riding, abide by the same traffic laws that apply to all other road vehicles as prescribed by local legislation.
- Ride in a straight line and with the flow of traffic. Never ride against the traffic.
- Use correct hand signals to indicate turning.
- Concentrate on the path ahead. Avoid potholes, wet or oily roads, curbs, train tracks, speed bumps, drain gates, thorns, broken glass, and other obstacles, hazards, and puncture flat risks.
- Be careful at intersections and when preparing to pass other vehicles or cyclists.
- Familiarize yourself with all the features and operations of the bike. Practise and become proficient at shifting gears, applying the brakes, and using the pedal assist system in a controlled setting before riding in riskier conditions.
- Wear adequate riding attire including closed-toe shoes. If you're wearing baggy pants, use leg clips or elastic bands to keep them from getting caught in the chain or gears. Items that may block your hearing should not be used.
- Check your local rules and regulations before carrying cargo.
- When braking, apply the rear brake first, then the front brake.
- Maintain a comfortable stopping distance from all other objects, riders and vehicles. Safe braking distances are based on factors such as road surface and light conditions among other variables.

## Safety Notes

**The following safety notes provide additional information on the safe operation of your bike and should be closely reviewed. Failure to review these notes can lead to serious injury or death.**

- Ensure that you comprehend all instructions and safety notes/warning.
- Ensure the bike fits you properly before your first use. You may lose control or fall if the bike is too big or too small for you.
- Always wear an approved helmet when riding the bike.
- Ensure correct setup, tightening and torquing to recommended values before your first use and every time you use after.
- Ensure the handlebar grip is undamaged and tightened. Loose or damaged grip can cause you to lose control and fall.
- Off-road riding requires close attention, specific skills, and exposes to a variety of environments and risks. Wear appropriate safety gear and do not ride alone in remote areas. Check local rules and regulations about weather off-road riding is allowed. **Do not engage in extreme riding.**

- Failure to perform and confirm proper installation, compatibility, proper operation, or maintenance of any components or accessories can result in serious injury or death.
- Failure to properly charge, store or use your battery will void your warranty and may cause hazardous situation.
- Users must understand the operation of the thumb switch and pedal assist sensor before using the ebike and must take care to travel at speed appropriate for your area, riding conditions and experience. Always use the lowest assist level until you are comfortable with the bike and feel confident in controlling the power.
- Any aftermarket changes to your bike not expressly approved by Fafrees can void the warranty and lead to unsafe riding experience.
- Do not remove any reflectors.

## **General Warnings**

**Like any sport, bicycling involves risk of damage, injury, and death. By choosing to ride a bike, you assume the responsibility for that risk, so you need to know, and practice the rules of safe and responsible riding and the proper use and maintenance of this bike. Proper use and maintenance of your bike reduces risk of damage, injury, and death.**

**Never operate a bike while under the influence of alcohol, drugs, or any substance or condition that could impair motor functions, judgement, or the ability to safely operate a bike or another vehicle.**

**The ebike is designed for use by persons 18 years old and older. Riders must have the physical condition, reaction time and mental capability to ride safely and manage traffic, road conditions and sudden situations, as well as respect the laws governing electric bike use where they ride, regardless of age. If you have an impairment or disability such as a visual impairment, hearing impairment, physical impairment, cognitive/language impairment, a seizure disorder, or any other physical condition that could impact your ability to safely operate a vehicle, consult your physician before riding any bike.**

**Caution!** Fafrees is not reliable for accidents, injuries or product malfunction that result from any unauthorized changes, modifications or tempering with any part of original specifications.

**SAVE THESE INSTRUCTIONS**

## SPECIFICATIONS

Model Name	F20
Max. Load Capacity	308lbs. / 140 kg
MAX.Speed	25 KMH
Motor	36V 250W Brushless Hub
Battery	36V 16AH Li-ion
Wheel Size	20 x 3.0" Front / Rear
Tire Pressure	Inflation to 10-35 PSI
Charger	42V 2.0A
Input voltage	220V
Charging Time	Approx. 7 Hours
Water Resistance	IP54
Size	174*60*118 cm
Weight	57 lbs / 26 kg
Light	Front / Rear
Brake	Mechanical disc brakes
Transmission	Shimano 7s

## PRODUCT OVERVIEW



- 1) Throttle
- 2) Shift lever
- 3) LCD Display
- 4) Break lever
- 5) Saddle
- 6) Headlight
- 7) Fender
- 8) Rear light
- 9) Cargo rack
- 10) Battery

- 11) Front fork
- 12) Motor
- 13) Brake pad
- 14) Tire
- 15) Rear derailleur
- 16) Brake caliper
- 17) Crankset
- 18) Controller
- 19) Pedal
- 20) Chain

## WHAT'S IN THE BOX

- 1\*F20 ebike
- 1\*Charger
- 1\*Tool kit
- 1\*Owner's manual
- 2\*Pedal
- 1\*Gift box (Including 1\*Inner tube, 2\*Valve caps, 1\*wheel reflector, 2\*Battery fuses, 2\*Brake linings, 1\*key chain)

## INSTALLATION INSTRUCTION

NOTICE: The following steps are only a general guide to assist in the assembly of your ebike and are not a complete or comprehensive manual of all aspects of assembly, maintenance, and repair. Consult a certified, reputable bike mechanic to assist with assembly, repair, and maintenance of your ebike.

### Step 1: Unpack the bike.

Open the bike box. With the help of another person capable of safely lifting a heavy object, remove the ebike from the bike box. Carefully remove the packaging material protecting the bike frame and components. In the small box, there are your charger and accessories. Please recycle packaging materials especially cardboard and foam whenever possible.

### Step 2: Unfold the ebike.



A. Remove all the protective foams, and then place the bicycle as shown.



B. Insert the handlebar into the tube and fix the handlebar and lock it. Then lift up the handlebar tube and lock it.



C. Unfold the frame and lock it with the latch. Open the stand to keep the e-bike upright on the ground.

### Step 3: Adjust the handlebar.



Unlock the handlebar latch and press the latch to the left to fold the handlebar again. And tighten the handlebar with a hex wrench. Then unfold the handlebar, adjust the height of the handlebar to a suitable position and lock it.

### Step 4: Saddle installation.



Insert the seat post into the tube. Fix the seat post at the proper height and lock it. Please note that the height of the seat post cannot exceed the highest scale line indicated on the seat post.

### Step 5: Pedal installation.

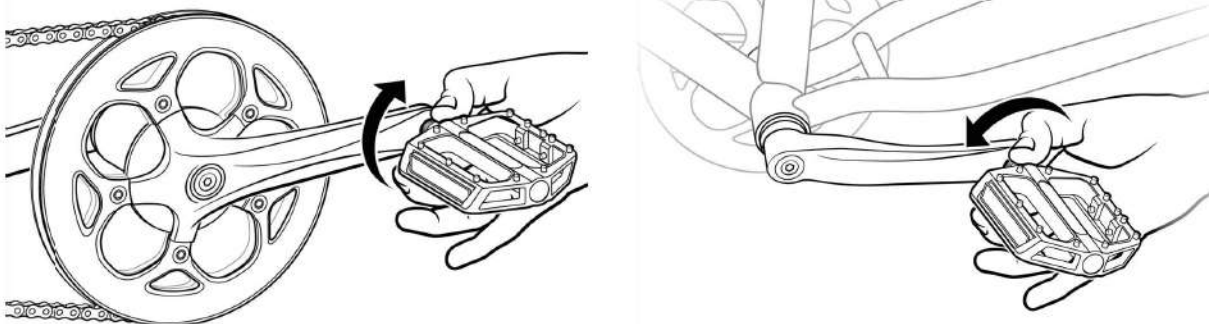

Note the markings on the pedal screws and on the crank arms. Stamp with "L" is the left pedal, stamp with "R" is the right pedal, the right pedal is installed on the side of the sprocket.

NOTE: The right pedal (pedal with "R" sticker label) is threaded so that it is tightened by turning clockwise. The left pedal (pedal with "L" sticker label) is reverse-threaded and tightens counterclockwise.

### Step 6: Inflate tires.

Check that the tire beads and tires are evenly seated on the rims. Use a pump with a Schrader valve to inflate each tire to the recommended pressure indicated on the tire. Do not overinflated or underinflate tires.

## BATTERY CHARGING

### Charging procedure

Follow these steps for charging your ebike battery from Fafrees Bikes:

1. Ensure the battery is off.
2. **Remove the rubber cover on the charging port.**
3. **Plug the charger into the battery ' s charging port, BEFORE PLUGGING CHARGER INTO POWER OUTLET.**



With the battery on or off the bike, place the charger in a flat, secure place, and connect the DC output plug from the charger to the charging port on the side of the battery.

4. **Plug the charger into a power outlet:** Connect the charger input plug (110/240-volt plug) to the power outlet. Charging should initiate and will be indicated by the LED charge status light on the charger illuminating as red light.

5. Unplug the charger from the outlet, then the charging port: Once fully charged, indicated by the charging indicator light turning green, unplug the charger from the wall outlet first and then remove the charger outlet plug from the battery charging port.

## BATTERY CHARGING INFORMATION

Check the charger, charger cables, and battery for damage before beginning each charge.

Be sure to charge in an area where it is clear and safe from any potential damage or tripping situations can occur while it is charging. Always charge your battery in temperature between 0°C - 40°C (32°F - 104°F).

The battery can be charged on or off the bike. To remove the battery, turn the key to the unlocked position, and take the battery out.

The battery should be recharged after each use, so it is ready to go the full range for your next ride. There is no memory effect, so charging the battery after short ride will not cause damage.

The indicator light on the charger will show red light while the battery charges. When charging is complete, the indicator light will turn green. Ensure the light faces upward when charging.

Remove the charger from the battery within one hour of the green light indicating a complete charge. The charger is designed to automatically stop charging when the battery is full, but unnecessary wear of the charging components could occur if the charger is left attached to the battery and a power source for longer than 12 hours.

DO NOT leave a charging battery unattended.



**Failure to follow Battery Charging Information could result in unnecessary wear to the charging components, battery, and or charger, and could lead to an under-performing or non-functional battery and replacement will not be covered under warranty.**

## REMOVING THE BATTERY

To remove the battery from the bike, insert the key and turn to the unlocked position. When the battery is completely locked, you can feel resistant while turning the key.



Use caution to avoid damage to battery connector terminals, which are exposed when the battery is unlocked and removed from the frame of the bike. In the case of damage to the terminals or battery mounts, please discontinue use and contact Fafrees Support immediately.

## INSTALLING THE BATTERY

Ensure the battery is turned off.

DO NOT force the battery into the tray; slowly align and gently push the battery down into the tray. Then push the battery in (make sure you push hard enough) and hear the “CLICK” sound. Slightly turn the key to feel if there’s resistance from the key. If you can feel the resistance, then the battery is completely locked.

- Make sure there is no spaced between battery and tray.
- Ensure the battery has been properly secured to the bike before each use by carefully pulling outwards on the battery with both hands once locked.

## TIRE INFORMATION

F20 uses 20” x 3.0” rubber tires with inner tubes. The tires are designed for durability and safety for regular cycling activities and to be checked before each use for proper inflation and condition. Proper inflation, care, and timely replacement will help to ensure that your bike’s operational characteristics will be maintained, and unsafe conditions avoided.

Fafrees recommends 10-35 PSI for the stock tires on F20. Always stay within the manufacturer’s recommended air pressure range as listed on the tire sidewall.



**It is critically important that proper air pressure is always maintained in pneumatic tires. Do not underinflate or overinflate your tires. Low pressure may result in loss of control, and overinflated tires may burst. Failure to always maintain the air pressure rating indicated on pneumatic tires may result in tire and/or wheel failure.**



**Inflate your tires from a regulated air source with an available pressure gauge. Inflating your tires from an unregulated air source could overinflate them, resulting in a burst tire. Even tires equipped with built-in flat-preventative tire liners can and do get flats from punctures, pinches, impact, and other causes. When tire wear becomes evident or a flat tire is discovered, you must replace the tires and/or tubes before operating the bike or injury to operators and/or damage to your bike could occur.**



**When changing a tire or tube, ensure that all air pressure has been removed from the inner tube prior to removing the tire from the rim. Failure to remove all air pressure from the inner tube could result in serious injury.**



## STORAGE INSTRUCTION

If storing your bike for longer than 2 weeks at a time, follow the instructions below to maintain the health and longevity of your battery.

- Charge(or discharge) the battery to approximately 75% charged.
- DO NOT leave the battery attached to the bike frame. Remove it from the bike during long-term storage.
- Store the battery in a dry, climate controlled, indoor location between 0°C - 40°C (32°F - 104°F).
- Check the battery every month to 75% charged.
- If stored for a long time, keep the battery cool and dry, and charge the battery for 2 hours every other 3 months.



**Failure to follow proper battery storage procedures can result in a non-functional battery. Replacement will not be covered under warranty.**



**DO NOT cover up the charger while it is charging. The charger air cools and needs to be on a hard, flat surface in an open space. Use the charger with the indicator lights facing upward.**



**DO NOT open the battery housing, which will void the warranty and can result in damage to the battery, property or cause serious injury and/or death.**

# QUICK START GUIDE

## GETTING STARTED

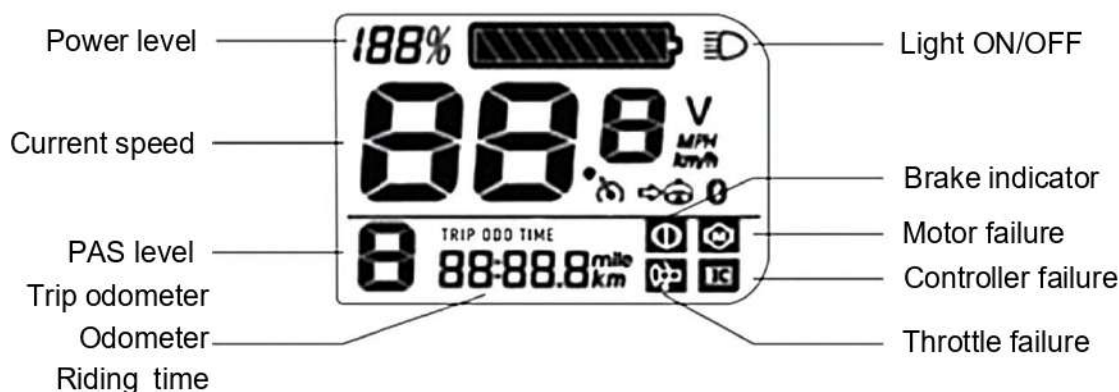

Figure 1 SL-206 display

Button definitions: The SL-206 display is equipped with three buttons on the corresponding operating unit: power button **M**, plus button **+**, and minus button **-**.

Press the power button on the display control pad to turn on the bike. To turn off, press and hold the power button for 3 seconds. The display will automatically shut off if it is not used for more than 10 minutes.

## HOME PAGE



## DISPLAY CONTROL PAD

- Display interface switching:** When the display is powered on, it will show the Current Speed (km/h) and Trip Odometer (km) by default. Short press power button to switch between Trip Odometer(km), Odometer (km), and Riding time (h).
- Assist level:** Use plus/minus button to switch the assist level. Power assist is triggered when you pedal forward, and stops when you stop pedaling, sometime with a delay.
- Walk Assist Mode:** Long press the minus button, the electric bicycle will enter the walk assist mode. The electrical bike runs at a constant speed of 6 km/h. Release the minus button, the electric bicycle will immediately stop power output and return to the state before push.
- Turn on the light:** By pressing and holding the plus button on the right-hand side, the controller will turn on/off the headlight.

## ELECTRIC MODE

You do not need to pedal the e-bike if you use the hand throttle. The throttle can be controlled by twisting it from the resting position, and the farther the throttle switch is from resting position, the more power is sent to the motor to accelerate the e-bike. **The hand throttle can be removed if you don't need it or due to local law restriction.**

## CRUISE CONTROL

Cruise control will be triggered when you holding thumb throttle and riding at the same speed for 8 seconds, and it will be released by braking/pedaling or throttling.



**Users must follow the instructions and warnings contained in this manual for safety. DO NOT attempt to operate your bike until you have adequate knowledge of its control and operation. Damage caused by failing to follow instructions is not covered under warranty and could result in serious injury or death. Contact Fafrees support if you have any questions about assembly or operation.**

## Parking, Storage, and Transport

Please follow these basic parking, storage, and transport tips to ensure your bike is well cared for on and off the road.

- When pushing or carrying the bike manually, turn off the power to avoid accidental acceleration of the motor.
- Turn off the power to conserve power.
- Ensure the battery is locked to the frame or use the key to remove the battery and bring it with you for security or storing in a temperature-controlled location.
- Park indoors when possible. If you must park outdoors in rain or wet condition, leave your ebike outside for only a few hours and then park it in a dry location as soon as possible to allow all of the systems to dry out. As with a regular bike, an ebike used in wet conditions needs more frequent maintenance to prevent rust, corrosion, etc. and to ensure all systems are working safely.
- Locking up your bike is recommended to ensure your bike is secure. Fafrees Bikes makes no claims or recommendations on the proper lock hardware or procedures to secure your bike, but we do recommend you take appropriate precautions to keep your bike safe from theft.
- Do not park, store or transport your bike on a vehicle rack not designed for the bike's size and weight.
- When carrying your bike on a vehicle rack, remove the battery. This will reduce the weight of the bike, make lifting and loading easier, and allow you to protect the battery by transporting it in the cab of a vehicle.

## USER MAINTENANCE INSTRUCTIONS



If you do not have the experience, skill, and tools to complete maintenance and adjustment of your bike, we strongly recommend having a certified, reputable bike mechanic to maintain, tune, and ensure the bike is safe to ride.

### Safety Checklist

Before every ride, and after every 25-45 miles (40-72 km), we advise following the safety checklist.

Safety Check	Basic Steps
Brakes	<p>Ensure front and rear brakes work properly.</p> <p>Check brake pads for wear and ensure they are not overworn.</p> <p>Check that the brake pads are properly positioned in respect to the rims.</p> <p>Check that the brake cables are greased, properly adjusted, and show no signs of wear.</p> <p>Check that the brake levers functions properly and are securely attached to the handlebar.</p> <p>Check that the brake levers are firm and that the brake, motor cutoff, and brake light functions properly.</p>
Wheels and Tires	<p>Make sure your tires are inflated to the recommended limits listed on the sidewalls and that they are holding air.</p> <p>Check that the tires have good tread, no bulges or excessive wear, and are free of additional damage.</p> <p>Check that the rims are true and free of visible wobbles, dents, or kinks.</p> <p>Check that all of the wheel spokes are snug and not broken.</p> <p>Check the axle nuts and the front wheel quick release for tightness. Check that the locking lever on the quick release skewer is properly tensioned, closed, and secured.</p>
Steering	<p>Make that the steering is functional and that the handlebar and stem are properly fastened and adjusted.</p> <p>To check the security of the stem clamp bolt, twist the handlebar.</p> <p>Check to see that the handlebar is positioned properly with respect to the fork and the direction of travel.</p>
Chain	<p>Ensure the chain is clean, oiled, and runs smoothly.</p> <p>Extra care is required in wet, salty/otherwise corrosive, or dusty conditions.</p>
Bearings	<p>Ensure all bearings are lubricated, run freely, and show no excess movement, grinding, or rattling.</p> <p>Check headset, wheel bearings, pedal bearings, and bottom bracket bearings.</p>
Cranks and Pedals	<p>Ensure pedals are securely tightened to the cranks.</p> <p>Ensure the cranks are securely tightened and are not bent.</p>
Derailleur and Mechanical Cables	<p>Check that the derailleur is adjusted and functioning properly.</p> <p>Ensure shifter and brake levers are attached to the handlebar securely.</p> <p>Ensure all shifter and brake cables are properly lubricated.</p>
Frame, Fork, and Seat	<p>Check that the frame and fork are not bent or broken.</p> <p>If either frame or fork are bent or broken, they should be replaced.</p> <p>Check that the seat is adjusted properly, and seatpost quick release lever is securely tightened.</p>
Motor Drive	<p>Ensure hub motor is spinning smoothly and motor bearings are in good working order.</p>

Assembly and Throttle	<p>Ensure all power cables running to hub motor are secured and undamaged.</p> <p>Make sure the hub motor axle bolts are secured and the torque arm, torque arm bolt, and torque washers are in place.</p>
Battery	<p>Ensure battery is charged before use.</p> <p>Ensure there is no damage to battery.</p> <p>Lock battery to frame and ensure that it is secured.</p> <p>Charge and store bike and battery in a dry location, between 0°C - 40°C (32°F - 104°F).</p>
Electrical Cables	<p>Examine connectors to ensure that they are completely seated and dry of any debris or moisture.</p> <p>Inspect the cables and cable housing.</p> <p>Make sure the brake, tail, and headlights are all adjusted correctly, working, and not blocked.</p>
Accessories	<p>Make sure that every reflector is fitted correctly and isn't covered up.</p> <p>Make sure that the bike's other components are securely fastened and working as intended.</p> <p>Check the safety equipment, including the helmet.</p> <p>Make sure the mounting gear is securely fastened if the vehicle has a front rack, rear rack, basket, etc.</p> <p>Make sure the taillight and the power cable are securely fastened if the vehicle has a rear rack.</p> <p>Make sure the fender mounting hardware is securely fastened if the vehicle has fenders.</p> <p>Make sure that the fenders are free of cracks and holes.</p>

## TROUBLE SHOOTING

Symptoms	Possible Causes	Most Common Solutions
The bike can't be powered on	<ol style="list-style-type: none"> <li>1. Insufficient battery power</li> <li>2. Faulty connections</li> <li>3. Battery not fully seated in tray</li> <li>4. Improper turn on sequence</li> <li>5. Brakes are applied</li> </ol>	<ol style="list-style-type: none"> <li>1. Charge the battery</li> <li>2. Clean and repair connectors</li> <li>3. Install battery correctly</li> <li>4. Turn on bike with proper sequence</li> <li>5. Disengage brakes</li> </ol>
Irregular acceleration and/or reduced top speed	<ol style="list-style-type: none"> <li>1. Insufficient battery power</li> <li>2. Loose or damaged throttle</li> <li>3. Misaligned or damaged magnet ring</li> </ol>	<ol style="list-style-type: none"> <li>1. Charge or replace battery</li> <li>2. Replace throttle</li> <li>3. Align or replace magnet ring</li> </ol>
The motor does not respond when the bike is powered on	<ol style="list-style-type: none"> <li>1. Loose wiring</li> <li>2. Loose or damaged throttle</li> <li>3. Loose or damaged motor plug wire</li> <li>4. Damaged motor</li> </ol>	<ol style="list-style-type: none"> <li>1. Repair and or reconnect</li> <li>2. Tighten or replace</li> <li>3. Secure or replace</li> <li>4. Repair or replace</li> </ol>
Reduced range	<ol style="list-style-type: none"> <li>1. Low tire pressure</li> <li>2. Low or faulty battery</li> <li>3. Driving with too many hills, headwind, braking, and/or excessive load</li> </ol>	<ol style="list-style-type: none"> <li>1. Adjust tire pressure</li> <li>2. Check connections or charge battery</li> <li>3. Assist with pedals or adjust route</li> <li>4. Contact Product Support if range</li> </ol>

	4. Battery discharged for long period of me without regular charges, aged, damaged. 5. Brakes rubbing	decline persists. 5. Adjust the brakes
The battery will not charge	1. Charger not well connected 2. Charger damaged 3. Battery damaged 4. Wiring damaged	1. Adjust the connections 2. Replace 3. Replace 4. Repair or replace
Wheel or motor makes strange noises	1. Loose or damaged wheel spokes or rim 2. Loose or damaged motor wiring	1. Tighten, repair, or replace 2. Reconnect or replace motor.

## LIMITED WARRANTY

Your bike's warranty and other binding legal terms (e.g., terms of purchase, etc.) are subject to change at any time. To view your terms of purchase and know current warranty, please go to <https://www.fafreesbike.com/pages/warranty>

### Warranty Info

Only the original owner of an ebike purchased from Fafrees online or Fafrees distributors is covered by this Limited Warranty. The Warranty Period begins upon your receipt of the ebike and shall end immediately upon the end of the Warranty Period.

The Limited Warranty is expressly limited to the replacement of a defective lithium ion battery (the "battery"), frame, forks, stem, handlebar, headset, seat post, saddle, brakes, lights, bottom bracket, crank set, pedals, rims, wheel hub, freewheel, cassette, derailleur, shifter, motor, throttle, controller, wiring harness, LCD display, kickstand, reflectors and hardware (each a "covered component").

The Covered Components are warranted to be free of defects in materials and/or workmanship during the Warranty Period.

Damage to a covered components during shipping is not covered by this Limited Warranty, but Fafrees will replace such damaged covered components if you notify Fafrees within 3 days after receipt with a dated picture of the damaged cover component. Shipping damage claims are very time sensitive and it is your responsibility to immediately inspect the ebike for damage upon receipt.

### This Limited Warranty Does Not Cover:

Normal wear and tear of covered component.

Consumables or normal wear and tear parts (including tires, tubes, brake pads, cables and housing, grips, chain and spokes.

Any damage or defects resulting from failure to follow instructions in this manual, acts of God, accident, misuse, neglect, abuse, commercial use, alterations, modification, improper assembly, installation of parts or accessories not originally intended or compatible with the ebike as sold, operator error, water damage, extreme riding, stunt riding, or improper follow-up maintenance.

For the avoidance of doubt, Fafrees will not be liable and/or responsible for any damage, failure or loss caused by any unauthorized service or use of unauthorized parts.

The battery is not warranted from damage resulting from power surges, use of an improper charger, improper maintenance or other such misuse, normal wear or water damage.

**Claims Process:**

Fafrees will not replace any covered components under this limited warranty without first seeing photos or video of the damaged covered components.

In order to exercise your right to receive a replacement for a Covered Component under this Limited Warranty, you need to:

- Contact the Fafrees Product Support team by visiting <https://www.fafreesebike.com/pages/contact-us>. The Product Support team will initially work with you on the problem with your ebike to identify potential simple fixes.
- If the product support team determines that a covered component must be replaced, they will provide you with a set of instructions on how to replace or install the new Covered Component into your ebike.
- Covered Components under this Limited Warranty shall only be shipped to the address of the original purchaser.

**Fafrees's liability shall under no circumstances exceed the actual amount paid by you for the ebike, nor shall fafrees under any circumstances be liable for any consequential, incidental, special or punitive damages or losses, whether direct or indirect.**

## **Vielen Dank, dass Sie sich für das Fafrees F20 E-Bike entschieden haben.**

Wir sind stolz darauf, Ihnen ein Qualitätsprodukt anzubieten, an dem Sie jahrelang Freude haben werden. Bitte lesen und verstehen Sie dieses Handbuch vollständig, bevor Sie Ihr Fahrrad zusammenbauen und fahren. Wenn Sie nach dem Lesen dieses Handbuchs Fragen haben, wenden Sie sich bitte an den Fafrees-Support oder kontaktieren Sie uns per E-Mail oder rufen Sie uns an.

## **VERWENDUNG DIESES HANDBUCHS**

Dieses Handbuch enthält Einzelheiten zum Produkt und seiner Ausrüstung sowie Informationen zu Betrieb und Wartung sowie weitere hilfreiche Tipps für Besitzer. Lesen Sie es sorgfältig durch und machen Sie sich vor der Nutzung mit dem E-Bike vertraut, um eine sichere Nutzung zu gewährleisten und Unfälle zu vermeiden. Dieses Handbuch enthält zahlreiche Warnungen und Vorsichtshinweise zum sicheren Betrieb und zu den Folgen, wenn die Einrichtung, der Betrieb und die Wartung nicht ordnungsgemäß durchgeführt werden. Alle Informationen in diesem Handbuch sollten sorgfältig gelesen werden. Wenn Sie Fragen haben, sollten Sie sich umgehend an uns wenden.

Die im Handbuch und in den Absätzen enthaltenen Hinweise, Warnungen und Vorsichtshinweise sind mit dem dreieckigen Vorsichtssymbol auf der linken Seite gekennzeichnet und sollten besonders sorgfältig behandelt werden. Benutzer sollten außerdem besonders auf die Informationen achten, die in diesem Handbuch mit HINWEIS beginnen.

Bewahren Sie dieses Handbuch zusammen mit allen anderen mit Ihrem Fahrrad gelieferten Dokumenten zum späteren Nachschlagen auf. Der gesamte Inhalt dieses Handbuchs kann jedoch ohne Vorankündigung geändert oder zurückgezogen werden.

Besuchen Sie <https://www.fafreesebike.com/pages/user-manual>, um die neueste Version anzuzeigen und herunterzuladen. Fafrees unternimmt alle Anstrengungen, um die Richtigkeit seiner Dokumentation sicherzustellen und übernimmt keine Verantwortung oder Haftung, wenn darin Fehler oder Ungenauigkeiten auftreten.

Da es unmöglich ist, jede Situation oder jeden Zustand vorherzusehen, der beim Fahren auftreten wird, gibt dieses Handbuch keine Zusicherungen über die sichere Verwendung von Fahrrädern unter allen Bedingungen. Mit der Nutzung eines Fahrrads sind Risiken verbunden, die nicht vorhersehbar oder vermeidbar sind und in der alleinigen Verantwortung des Fahrers liegen.

## **GENERELLE SICHERHEIT**

**WARNUNG! Bei der Verwendung dieses Produkts sollten immer grundlegende Vorsichtsmaßnahmen befolgt werden, einschließlich der folgenden:**

- a) Lesen Sie alle Anweisungen, bevor Sie das Produkt verwenden.
- b) Um das Verletzungsrisiko zu verringern, ist eine genaue Aufsicht erforderlich, wenn das Produkt in der Nähe von Kindern verwendet wird.
- c) Stecken Sie keine Finger oder Hände in das Produkt.
- d) Verwenden Sie dieses Produkt nicht, wenn das flexible Netzkabel oder das Ausgangskabel ausgefranst ist, die Isolierung beschädigt ist oder andere Anzeichen von Beschädigung aufweist.
- e) Dieses Gerät ist nicht für den Einsatz bei Umgebungstemperaturen unter  $-4^{\circ}\text{F}$  ( $-20^{\circ}\text{C}$ ) oder über Umgebungstemperaturen von  $113^{\circ}\text{F}$  ( $45^{\circ}\text{C}$ ) vorgesehen.



f) Der Akku soll bei einer Umgebungstemperatur zwischen 32 ° F (0 ° C) und 104 ° F (40 ° C) aufgeladen werden. Laden Sie den Akku niemals auf, wenn die Umgebungstemperatur außerhalb dieses Bereichs liegt.

**WARNUNG! Es liegt in Ihrer Verantwortung, alle verkehrsbezogenen Gesetze einzuhalten und die richtige Ausrüstung zu verwenden. Dazu gehören angemessene Fahrradbekleidung und die Wartung des Fahrrads.**

Beachten Sie alle örtlichen Fahrradverkehrsgesetze und -vorschriften.

Beachten Sie die Vorschriften zur Fahrradbeleuchtung, zur Genehmigung des Fahrens auf Bürgersteigen/Gehwegen, zur Nutzung von Radwegen und Wegen, Helmgesetze, Kindergesetze beim Radfahren und spezielle Fahrradverkehrsgesetze. Es liegt in Ihrer Verantwortung, die örtlichen Gesetze zu kennen und zu befolgen.

- Tragen Sie beim Fahrradfahren immer einen richtig sitzenden Helm, der die Stirn bedeckt. Viele Standorte erfordern spezielle Sicherheitsvorrichtungen. Es liegt in Ihrer Verantwortung, sich mit den örtlichen Gesetzen, Regeln und Vorschriften an dem Ort, an dem Sie fahren, vertraut zu machen und alle geltenden Gesetze einzuhalten, einschließlich der gesetzlich vorgeschriebenen Ausrüstung für sich selbst und Ihr Fahrrad.
- Sofern nicht anders angegeben, sollten das Gewicht und das Gepäck eines Fahrers 308 lbs/140 kg nicht überschreiten.
- Bevor Sie mit dem Fahrrad fahren, überprüfen Sie immer, ob alles ordnungsgemäß funktioniert und richtig ausgerichtet ist.
- Machen Sie sich mit den Bedienelementen Ihres Fahrrads wie Bremsen, Pedalen und Schaltung usw. vertraut.
- Halten Sie beim Treten alle Körperteile oder störende Gegenstände von den scharfen Kettenblättern fern. Das Tragen falscher Kleidung kann zu Verletzungen führen.
- Denken Sie beim Fahren daran, dass Sie die Straße oder den Weg mit anderen teilen. d.h. Autofahrer, Fußgänger und andere Radfahrer.
- Seien Sie immer ein defensiver Fahrer. Gehen Sie immer davon aus, dass andere Sie nicht sehen und erwarten Sie das Unerwartete
- Achten Sie immer auf Ihre Umgebung. Seien Sie aufmerksam und reagieren Sie auf Folgendes:
  - 1) Kraftfahrzeuge aller Art und in alle Richtungen.
  - 2) Unerwartete Bewegung von Hindernissen.
  - 3) Fußgänger in der Nähe.
  - 4) Kinder oder Tiere in der Umgebung.
  - 5) Unvollkommenheiten von Radwegen oder gepflasterten Straßen, einschließlich Schlaglöchern, unebenen Oberflächen, losem Schotter und Schutt.
  - 6) Warn-, Gefahren- und Vorfahrtszeichen.
- Fahren Sie auf ausgewiesenen Radwegen, sofern verfügbar, und fahren Sie immer in Fahrtrichtung.
- Bestätigen Sie und halten Sie an ALLEN Stoppschildern und Ampeln an.

- Wenn Sie zum Stillstand kommen, schauen Sie in beide Richtungen auf Straßenkreuzungen, bevor Sie weiterfahren.
- Verwenden Sie offizielle Handzeichen zum Abbiegen und Anhalten.
- Fahren Sie nicht mit Kopfhörern.
- Halten Sie sich niemals an einem anderen Fahrzeug fest.
- Fahren Sie nicht durch den Verkehr und machen Sie keine unerwarteten Bewegungen oder Wendungen.
- Für Radfahrer gelten die Vorfahrtsregeln für Autofahrer. Ein Radfahrer sollte immer bereit sein, nachzugeben.
- Fahren Sie nicht unter Alkohol- oder Drogeneinfluss.
- Vermeiden Sie Fahrten bei schlechtem Wetter, wenn die Sicht beeinträchtigt ist, zum Beispiel im Morgengrauen, in der Abenddämmerung oder im Dunkeln. Solche Bedingungen erhöhen das Unfallrisiko.

## Nasses Wetter

**Es wird empfohlen, bei nassem Wetter nicht zu fahren, sofern dies vermeidbar ist. Fahren Sie bei nassem Wetter nur, wenn es nötig ist.**

Elektrofahrräder sind nicht für den Einsatz bei starkem Regen oder an Bächen geeignet. Tauchen Sie dieses Produkt niemals in Wasser oder Flüssigkeiten ein, da das elektrische System beschädigt werden kann.

- Sie sollten beim Fahren dieses Fahrrads unter feuchten Bedingungen besondere Vorsicht walten lassen.
- Reduzieren Sie Ihre Geschwindigkeit, wenn Sie bei glattem Wetter fahren, damit Sie die Kontrolle über das Fahrrad behalten.
- Da das Abbremsen und Anhalten länger dauert als beim Fahren bei trockenen Bedingungen, betätigen Sie die Bremsen früher.
- Achten Sie darauf, Ihre Sichtbarkeit für andere Fahrer zu erhöhen. Verwenden Sie seriöse Sicherheitslampen und tragen Sie leuchtende Kleidung.
- Nasse Bedingungen erschweren das Erkennen von Gefahren im Straßenverkehr. Seien Sie vorsichtig, während Sie gehen.

## Nachtreiten

Radfahrer sollten nachts mit äußerster Vorsicht fahren. Unter vielen Umständen können Nachtfahrten riskanter sein als Fahrten am Tag, da es für Autofahrer und Fußgänger äußerst schwierig ist, Radfahrer im Dunkeln zu erkennen.

Personen in entsprechendem Alter, die sich der erhöhten Risiken bewusst sind, sollten beim Fahren bei Dunkelheit, in der Dämmerung oder in der Nacht besondere Vorsicht walten lassen. Bitte beachten Sie, dass es wichtig ist, beim Fahren unter ungünstigen Bedingungen geeignete Kleidung und Spezialausrüstung zu wählen, um das Verletzungsrisiko zu verringern.

**Warnung!** Reflektoren sollten nicht als Ersatz für die erforderliche Beleuchtung getragen werden. Radfahrer sind für andere Radfahrer und Autofahrer nahezu unsichtbar, wenn sie nicht über die erforderliche Beleuchtung und reflektierende Ausrüstung verfügen. Ergreifen Sie alle notwendigen Anstrengungen, um sich bei Nachtfahrten durch den Einsatz von Lichtern und Reflektoren sichtbar zu machen. Unzureichende Vorsichtsmaßnahmen bei der Beleuchtung können zu Todesfällen oder schweren Verletzungen führen. Reflektoren sollen das Licht vorbeifahrender Autos und Straßenlaternen reflektieren und Sie so als fahrenden Radfahrer besser wahrnehmen und erkennbar machen.

**Vorsicht!** Reflektoren und ihre Montagehalterungen sollten regelmäßig überprüft werden, um sicherzustellen, dass sie sauber, gerade und sicher montiert sind. Stellen Sie sicher, dass Sie alle örtlichen Gesetze zum Nachtfahren einhalten. Folgendes wird empfohlen:

- Es ist wichtig, dass Sie Maßnahmen ergreifen, um Ihre Sichtbarkeit zu verbessern, indem Sie helle, reflektierende Kleidung und Accessoires tragen. Es gibt viele geeignete reflektierende Ausrüstungsoptionen, die getragen werden können: Westen, Armbänder, Beinbänder, Streifen auf Ihrem Helm und an Ihrem Körper und/oder Fahrrad befestigte Blinker.
- Stellen Sie sicher, dass Ihre Kleidung oder andere Gegenstände die Sichtbarkeit Ihrer Reflektoren und Lichter nicht behindern.
- Stellen Sie sicher, dass Ihr Fahrrad mit Reflektoren ausgestattet ist, damit Sie im Morgengrauen, in der Dämmerung oder in der Nacht fahren können.
- Fahren Sie bei Nachtfahrten immer langsam.

## Montage und Passform

Die richtige Montage und Passform sind wesentliche Elemente, um Sicherheit, Leistung und Komfort beim Radfahren zu gewährleisten. Auch wenn Sie über die Erfahrung, das Können und die Werkzeuge verfügen, um diese wichtigen Schritte vor Ihrer ersten Fahrt durchzuführen, empfehlen wir Ihnen dennoch, Ihre Arbeit von einem zertifizierten, seriösen Fahrradmechaniker überprüfen zu lassen.

**HINWEIS:** Wenn Sie nicht über die Erfahrung, die Fähigkeiten und die Werkzeuge verfügen, um den Zusammenbau und die Anpassung durchzuführen, empfehlen wir dringend, diese Verfahren sowie zukünftige Anpassungen oder Abstimmungen von einem zertifizierten, seriösen Fahrradmechaniker durchführen zu lassen.

**HINWEIS:** Ein wichtiger Aspekt beim Zusammenbau Ihres Fahrrads ist die Sicherung des Vorderrads und die Überprüfung des festen Sitzes der Hinterrad-Achsmuttern. Diese Befestigungsmechanismen können sich während des Transports oder im Laufe der Zeit lockern oder ungesichert werden. Das Drehmoment und die Sicherheit aller Radbefestigungsteile sollten bei der Ankunft und in regelmäßigen Abständen überprüft werden. Beide Räder müssen ordnungsgemäß befestigt werden, bevor Sie Ihr Fahrrad in Betrieb nehmen.

## Obligatorische Ausrüstung und Einsatzorte

Stellen Sie vor der Fahrt sicher, dass Sie über die erforderliche und empfohlene Sicherheitsausrüstung verfügen und alle in Ihrer Region für die Nutzung eines Elektrofahrrads geltenden Gesetze befolgen. Diese Gesetze können beispielsweise die Notwendigkeit einer obligatorischen Ausrüstung, die Verwendung von Handzeichen und den Ort, an dem Sie fahren dürfen, festlegen.

## Komponenten austauschen oder Zubehör anbringen

Die Verwendung von nicht originalen Komponenten oder Ersatzteilen kann die Sicherheit Ihres E-Bikes gefährden, zum Erlöschen Ihrer Garantie führen und in manchen Fällen dazu führen, dass Ihr E-Bike nicht den für Ihr Fahrrad geltenden Gesetzen entspricht.



**Der Austausch von Originalkomponenten oder der Einbau von Zubehör von Drittanbietern oder Zubehör, das nicht ausdrücklich von Fafrees für Ihr Fahrradmodell empfohlen wird, erfolgt auf Ihr eigenes Risiko. Die Verwendung von Aftermarket-Zubehör oder -Komponenten, die von Fafrees nicht auf Sicherheit und Kompatibilität getestet wurden, kann zum Erlöschen Ihrer Garantie führen, zu einem unsicheren Fahrzustand führen, Sachschäden oder Schäden an Ihrem Fahrrad verursachen oder zu schweren oder tödlichen Verletzungen führen.**

## Sicherheitscheck vor jeder Fahrt

Überprüfen Sie vor der Fahrt immer den Zustand Ihres Fahrrads und lassen Sie es regelmäßig warten. Wenn Sie sich nicht sicher sind, wie Sie vor jeder Fahrt eine vollständige Überprüfung des Zustands Ihres Fahrrads durchführen können, sollten Sie einen zertifizierten, seriösen Fahrradmechaniker um Hilfe bitten.

## Elektrisches System

Das elektrische System versorgt mehrere Komponenten Ihres E-Bikes mit Strom. Es ist wichtig, dass Sie sich vor jeder Fahrt mit allen Aspekten des elektrischen Systems Ihres E-Bikes vertraut machen und prüfen, ob es ordnungsgemäß funktioniert. Die vorderen und hinteren Bremshebel verfügen über Sicherheitsschalter zum Abschalten der Stromversorgung, die bei Betätigung die Unterstützung des Nabenmotors deaktivieren. Beide Hebel sollten auf korrekte Funktion überprüft werden. Wenn die Bremshebel-Abschalterschalter, die Tretunterstützung oder die Beleuchtung ungewöhnlich, zeitweise oder nicht funktionieren, stellen Sie bitte sofort die Nutzung Ihres E-Bikes ein und wenden Sie sich an das Support-Team von Fafrees, um Hilfe zu erhalten.

## Bremsen

Stellen Sie sicher, dass die Bremsen und deren Systemkomponenten unbeschädigt, ordnungsgemäß befestigt und funktionsfähig sind. Bei vollständiger Betätigung dürfen die vorderen und hinteren Bremshebel den Lenker nicht berühren. Wenn Sie ein Problem feststellen, bringen Sie Ihr Fahrrad zu einem zertifizierten, seriösen Fahrradmechaniker, um die Bremsen reparieren zu lassen.

## Reifen und Räder

Ihre Räder sollten sich immer gerade drehen und müssen repariert oder ersetzt werden, wenn sie beim Drehen hin und her oder nach oben und unten wackeln. Wenn Ihre Laufräder unrund werden oder sich die Speichen lockern, was bei normalem Gebrauch passieren kann, empfehlen wir, dass ein zertifizierter, seriöser Fahrradmechaniker alle Radabstimmungs- und Zentrierarbeiten an Ihrem Fahrrad durchführt. Versuchen Sie nicht, Laufräder zu richten oder Speichen festzuziehen, es sei denn, Sie verfügen über ausreichende Kenntnisse, Werkzeuge und Erfahrung. Stellen Sie sicher, dass die Reifen und Schläuche in einwandfreiem Zustand sind und keine sichtbaren Schäden aufweisen und den richtigen Luftdruck haben, wie auf dem Reifen angegeben. Ersetzen Sie immer Reifen und Schläuche mit Löchern, Schnitten oder Beschädigungen, bevor Sie losfahren. Reifen ohne den richtigen Luftdruck können die

Leistung beeinträchtigen, den Reifen- und Komponentenverschleiß erhöhen und das Fahren Ihres Fahrrads unsicher machen.

## **Zubehör, Riemen und Hardware**

Stellen Sie sicher, dass die gesamte Hardware befestigt ist und alle zugelassenen Zubehörteile gemäß den Anweisungen des jeweiligen Komponentenherstellers ordnungsgemäß angebracht sind. Es empfiehlt sich, vor jeder Fahrt alle Teile, Gurte und Zubehörteile zu überprüfen. Wenn Sie feststellen, dass etwas nicht stimmt oder Sie sich nicht sicher sind, lassen Sie es von einem zertifizierten, seriösen Fahrradmechaniker überprüfen.

## **Federung, Lenker, Griffe und Sitzeinstellungen**

Die Federgabel Ihres E-Bikes beeinflusst das Fahrverhalten Ihres Fahrrads. Sie müssen daher vor der Verwendung verstehen, wie sie funktioniert. Die Federgabel sollte entsprechend Ihrem Gewicht und Gelände richtig eingestellt sein. Stellen Sie sicher, dass der Lenker und der Lenkervorbau richtig ausgerichtet, am Benutzer angebracht und mit den empfohlenen Drehmomentwerten befestigt sind. Lenkergriffe sollten sich am Lenkerende nicht leicht bewegen lassen. Lockere, abgenutzte oder beschädigte Lenkergriffe sollten vor der Fahrt ausgetauscht werden. Der Sattel und die Sattelstütze sollten richtig ausgerichtet und an den Benutzer angepasst sein, und der Schnellspanner der Sattelstütze sollte vor der Fahrt ordnungsgemäß festgezogen, vollständig geschlossen und gesichert sein.

## **Batterie geladen, gesichert und vom Stromnetz getrennt**

Stellen Sie sicher, dass der Akku ausreichend geladen ist und ordnungsgemäß funktioniert. Stellen Sie sicher, dass das Batterieladegerät vor der Fahrt aus der Steckdose gezogen und an einem sicheren Ort aufbewahrt wird. Der Akku MUSS vor der Verwendung ordnungsgemäß an der Akkualterung des Rahmens befestigt werden. Betreiben Sie die elektrische Anlage nicht, wenn die Batterie entfernt ist.

## **SICHERHEITSINFORMATIONEN ZUM LADEGERÄT**

- Das Ladegerät sollte nur in Innenräumen an einem kühlen, trockenen und belüfteten Ort auf einer flachen, stabilen und harten Oberfläche verwendet werden.
- Vermeiden Sie den Kontakt des Ladegeräts mit Flüssigkeiten, Schmutz, Ablagerungen oder Metallgegenständen. Decken Sie das Ladegerät während des Gebrauchs NICHT ab.
- Bewahren und verwenden Sie das Ladegerät an einem sicheren Ort, fern von Kindern.
- Das vollständige Aufladen des Akkus vor jedem Gebrauch kann dazu beitragen, die Lebensdauer des Akkus zu verlängern und das Risiko einer Tiefentladung zu verringern.
- Laden Sie den Akku NICHT mit anderen Ladegeräten als dem ursprünglich von Fafrees gelieferten oder einem Ladegerät auf, das für die Verwendung mit Ihrem speziellen Fahrrad konzipiert ist und direkt bei Fafrees gekauft wurde.
- Das Ladegerät funktioniert an 110/240-V-Standard-Wechselstromsteckdosen zu Hause und erkennt und berücksichtigt automatisch die eingehende Spannung. Öffnen Sie das Ladegerät NICHT und verändern Sie den Spannungseingang NICHT.
- Ziehen oder ziehen Sie NICHT an den Kabeln des Ladegeräts. Entfernen Sie beim Herausziehen vorsichtig sowohl die AC- als auch die DC-Kabel, indem Sie direkt an den Kunststoffsteckern und nicht an den Kabeln ziehen.

- Es ist zu erwarten, dass das Ladegerät während des Ladevorgangs relativ wärmer wird. Wenn das Ladegerät zu heiß wird, um es zu berühren, Sie einen seltsamen Geruch bemerken oder andere Anzeichen einer Überhitzung bemerken, stellen Sie die Verwendung des Ladegeräts ein und wenden Sie sich an den Fafrees-Support.

## Allgemeine Betriebsregeln

**Hinweis:** Beachten Sie besonders die folgenden allgemeinen Betriebsregeln, bevor Sie Ihr Fahrrad von Fafrees in Betrieb nehmen.

- Beachten Sie beim Fahren die gleichen Verkehrsregeln, die auch für alle anderen Straßenfahrzeuge gelten und die in der örtlichen Gesetzgebung vorgeschrieben sind.
- Fahren Sie geradeaus und im Fluss des Verkehrs. Fahren Sie niemals gegen den Verkehr.
- Verwenden Sie die richtigen Handzeichen, um das Abbiegen anzuzeigen.
- Konzentrieren Sie sich auf den vor Ihnen liegenden Weg. Vermeiden Sie Schlaglöcher, nasse oder ölige Straßen, Bordsteine, Bahngleise, Bremsschwellen, Abflusstore, Dornen, Glasscherben und andere Hindernisse, Gefahren und die Gefahr von Reifenpannen.
- Seien Sie an Kreuzungen und beim Überholen anderer Fahrzeuge oder Radfahrer vorsichtig.
- Machen Sie sich mit allen Funktionen und Funktionen des Fahrrads vertraut. Üben Sie das Schalten der Gänge, das Betätigen der Bremsen und die Verwendung des Tretunterstützungssystems in einer kontrollierten Einstellung, bevor Sie unter riskanteren Bedingungen fahren.
- Tragen Sie angemessene Reitkleidung, einschließlich geschlossener Schuhe. Wenn Sie weite Hosen tragen, verwenden Sie Beinklammern oder Gummibänder, um zu verhindern, dass sie sich in der Kette oder den Zahnrädern verfangen. Gegenstände, die Ihr Gehör blockieren könnten, sollten nicht verwendet werden.
- Überprüfen Sie die örtlichen Vorschriften und Vorschriften, bevor Sie Fracht befördern.
- Betätigen Sie beim Bellen zuerst die Hinterradbremse und dann die Vorderradbremse.
- Halten Sie einen angenehmen Bremsabstand zu allen anderen Objekten, Mitfahrern und Fahrzeugen ein. Sichere Bremswege basieren unter anderem auf Faktoren wie Straßenoberfläche und Lichtverhältnissen.

## Sicherheitshinweise

**Die folgenden Sicherheitshinweise geben zusätzliche Informationen zum sicheren Betrieb Ihres Fahrrads und sollten sorgfältig gelesen werden. Die Nichtbeachtung dieser Hinweise kann zu schweren Verletzungen oder zum Tod führen.**

- Stellen Sie sicher, dass Sie alle Anweisungen und Sicherheitshinweise/Warnungen verstanden haben.
- Stellen Sie vor dem ersten Gebrauch sicher, dass das Fahrrad richtig zu Ihnen passt. Wenn das Fahrrad zu groß oder zu klein für Sie ist, können Sie die Kontrolle verlieren oder stürzen.
- Tragen Sie beim Fahrradfahren immer einen zugelassenen Helm.
- Stellen Sie vor dem ersten Gebrauch und bei jedem weiteren Gebrauch sicher, dass die empfohlenen Werte eingehalten werden.

- Stellen Sie sicher, dass der Lenkergriff unbeschädigt und fest angezogen ist. Ein lockerer oder beschädigter Griff kann dazu führen, dass Sie die Kontrolle verlieren und stürzen.
- Das Fahren im Gelände erfordert besondere Aufmerksamkeit, besondere Fähigkeiten und ist einer Vielzahl von Umgebungen und Risiken ausgesetzt. Tragen Sie geeignete Sicherheitsausrüstung und fahren Sie nicht alleine in abgelegenen Gebieten. Informieren Sie sich über die örtlichen Regeln und Vorschriften darüber, ob das Fahren im Gelände erlaubt ist. **Beteiligen Sie sich nicht an extremen Fahrten.**
- Wenn keine ordnungsgemäße Installation, Kompatibilität, ordnungsgemäßer Betrieb oder Wartung von Komponenten oder Zubehörteilen durchgeführt und bestätigt wird, kann dies zu schweren oder tödlichen Verletzungen führen.
- Wenn Sie Ihren Akku nicht ordnungsgemäß laden, lagern oder verwenden, erlischt Ihre Garantie und es kann zu gefährlichen Situationen kommen.
- Benutzer müssen die Bedienung des Daumenschalters und des Tretunterstützungssensors verstehen, bevor sie das E-Bike verwenden, und müssen darauf achten, dass sie mit einer Geschwindigkeit fahren, die Ihrer Region, Ihren Fahrbedingungen und Ihrer Erfahrung entspricht. Verwenden Sie immer die niedrigste Unterstützungsstufe, bis Sie mit dem Fahrrad vertraut sind und die Kraft sicher kontrollieren können.
- Alle Aftermarket-Änderungen an Ihrem Fahrrad, die nicht ausdrücklich von Fafrees genehmigt wurden, können zum Erlöschen der Garantie führen und zu einem unsicheren Fahrerlebnis führen.
- Entfernen Sie keine Reflektoren.

## Allgemeine Warnungen

Wie bei jeder Sportart besteht beim Radfahren das Risiko von Schäden, Verletzungen und dem Tod. Wenn Sie sich für das Fahrradfahren entscheiden, übernehmen Sie die Verantwortung für dieses Risiko. Daher müssen Sie die Regeln für sicheres und verantwortungsvolles Fahren sowie die ordnungsgemäße Verwendung und Wartung dieses Fahrrads kennen und befolgen. Die ordnungsgemäße Verwendung und Wartung Ihres Fahrrads verringert das Risiko von Schäden, Verletzungen und Todesfällen.

Fahren Sie niemals ein Fahrrad, während Sie unter dem Einfluss von Alkohol, Drogen oder anderen Substanzen oder Zuständen stehen, die die motorischen Funktionen, das Urteilsvermögen oder die Fähigkeit zum sicheren Führen eines Fahrrads oder eines anderen Fahrzeugs beeinträchtigen könnten.

Das E-Bike ist für die Nutzung durch Personen ab 18 Jahren konzipiert. Fahrer müssen über die körperliche Verfassung, Reaktionszeit und geistige Leistungsfähigkeit verfügen, um sicher zu fahren und den Verkehr, die Straßenverhältnisse und plötzliche Situationen zu bewältigen. Außerdem müssen sie unabhängig vom Alter die Gesetze zur Nutzung von Elektrofahrrädern an dem Ort respektieren, an dem sie fahren. Wenn Sie unter einer Beeinträchtigung oder Behinderung leiden, beispielsweise einer Sehbehinderung, einer Hörbehinderung, einer körperlichen Beeinträchtigung, einer kognitiven/sprachlichen Beeinträchtigung, einer Anfallserkrankung oder einer anderen körperlichen Erkrankung, die Ihre Fähigkeit, ein Fahrzeug sicher zu führen, beeinträchtigen könnte, konsultieren Sie Ihren Arzt, bevor Sie damit fahren Fahrrad.

**Vorsicht!** Fafrees übernimmt keine Haftung für Unfälle, Verletzungen oder Fehlfunktionen des Produkts, die auf unbefugte Änderungen, Modifikationen oder Abweichungen von Teilen der Originalspezifikationen zurückzuführen sind.

## ANLEITUNG AUFBEWAHREN

## SPEZIFIKATIONEN

Modellname	F20
Max. Tragfähigkeit	308 Pfund. / 140 kg
Höchstgeschwindigkeit	25 km/h
Motor	36V 250W bürstenloser Hub
Batterie	36V 16AH Li-Ion
Radgröße	20 x 3.0" vorne/hinten
Reifendruck	Inflation auf 10-35 PSI
Ladegerät	42V 2,0A
Eingangsspannung	220V
Ladezeit	Ca. 7 Stunden
Wasserbeständigkeit	IP54
Größe	174*60*118 cm
Gewicht	57 lbs / 26 kg
Licht	Vorne hinten
Bremse	Mechanische Scheibenbremsen
Übertragung	Shimano 7s



## PRODUKTÜBERSICHT



- 1) Gaspedal
- 2) Schalthebel
- 3) LCD Bildschirm
- 4) Hebel brechen
- 5) Sattel
- 6) Scheinwerfer
- 7) Fender
- 8) Rücklicht
- 9) Gepäckträger
- 10) Batterie

- 11) Vordergabel
- 12) Motor
- 13) Bremsklotz
- 14) Reifen
- 15) Schaltwerk
- 16) Bremssattel
- 17) Kurbelgarnitur
- 18) Regler
- 19) Pedal
- 20) Kette

## WAS IST IN DER BOX

- 1 \* F20 E-Bike
- 1 \* Ladegerät
- 1 \* Werkzeugsatz
- 1 \* Bedienungsanleitung
- 2 \* Pedal
- 1 \* Geschenkbox (einschließlich 1\*Innenschlauch, 2\*Ventilkappen, 1\*Radreflektor, 2\*Batteriesicherungen, 2\*Bremsbeläge, 1\*Schlüsselanhänger).

## INSTALLATIONSANWEISUNG

HINWEIS: Die folgenden Schritte dienen nur als allgemeine Anleitung zur Unterstützung bei der Montage Ihres E-Bikes und stellen keine vollständige oder umfassende Anleitung zu allen Aspekten der Montage, Wartung und Reparatur dar. Wenden Sie sich an einen zertifizierten, seriösen Fahrradmechaniker, der Sie bei der Montage, Reparatur und Wartung Ihres E-Bikes unterstützt.

**Schritt 1:** Packen Sie das Fahrrad aus.

Öffnen Sie die Fahrradbox. Nehmen Sie das E-Bike mithilfe einer weiteren Person, die in der Lage ist, einen schweren Gegenstand sicher zu heben, aus der Fahrradbox. Entfernen Sie vorsichtig das Verpackungsmaterial, das den Fahrradrahmen und die Komponenten schützt. In der kleinen Box befinden sich Ihr Ladegerät und Zubehör. Bitte recyceln Sie Verpackungsmaterialien, insbesondere Pappe und Schaumstoff, wann immer möglich.

**Schritt 2:** Klappen Sie das E-Bike auf.



A. Entfernen Sie alle Schutzschäume und platzieren Sie das Fahrrad dann wie abgebildet.



B. Führen Sie den Lenker in das Rohr ein und befestigen Sie den Lenker und verriegeln Sie ihn. Heben Sie dann das Lenkerrohr an und verriegeln Sie es.



C. Klappen Sie den Rahmen auf und verriegeln Sie ihn mit dem Riegel. Öffnen Sie den Ständer, um das E-Bike aufrecht auf dem Boden zu halten.

### Schritt 3: Passen Sie den Lenker an.



Entriegeln Sie die Lenkerverriegelung und drücken Sie die Verriegelung nach links, um den Lenker wieder einzuklappen. Und ziehen Sie den Lenker mit einem Inbusschlüssel fest. Klappen Sie dann den Lenker auf, stellen Sie die Höhe des Lenkers auf eine geeignete Position ein und verriegeln Sie ihn.

### Schritt 4: Sattelmontage.



Setzen Sie die Sattelstütze in das Rohr ein. Befestigen Sie die Sattelstütze auf der richtigen Höhe und verriegeln Sie sie. Bitte beachten Sie, dass die Höhe der Sattelstütze den höchsten auf der Sattelstütze angegebenen Skalenstrich nicht überschreiten darf.

### Schritt 5: Pedalinstallation.

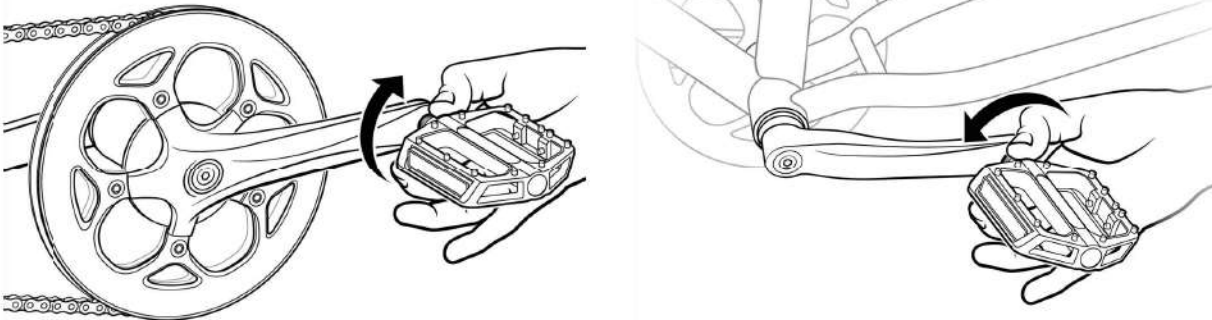

Beachten Sie die Markierungen an den Pedalschrauben und an den Kurbelarmen. Stempel mit „L“ ist das linke Pedal, Stempel mit „R“ ist das rechte Pedal, das rechte Pedal ist auf der Seite des Kettenrads montiert.

HINWEIS: Das rechte Pedal (Pedal mit „R“-Aufkleber) ist mit einem Gewinde versehen, sodass es durch Drehen im Uhrzeigersinn festgezogen werden kann. Das linke Pedal (Pedal mit „L“-Aufkleber) hat ein umgekehrtes Gewinde und wird gegen den Uhrzeigersinn festgezogen.

### Schritt 6: Reifen aufpumpen.

Überprüfen Sie, ob die Reifenwülste und die Reifen gleichmäßig auf den Felgen sitzen. Verwenden Sie eine Pumpe mit Schrader-Ventil, um jeden Reifen auf den auf dem Reifen angegebenen empfohlenen Druck aufzupumpen. Achten Sie darauf, dass der Reifendruck nicht zu hoch oder zu niedrig ist.

# BATTERIELADEN

## Ladevorgang

Follow these steps for charging your ebike battery from Fafrees Bikes:

Befolgen Sie diese Schritte, um Ihren E-Bike-Akku von Fafrees Bikes aufzuladen:

1. Stellen Sie sicher, dass die Batterie ausgeschaltet ist.

**2. Entfernen Sie die Gummiabdeckung am Ladeanschluss.**

**3. Schließen Sie das Ladegerät an den Ladeanschluss des Akkus an, BEVOR Sie das Ladegerät an die Steckdose anschließen.**



Stellen Sie das Ladegerät bei ein- oder ausgeschaltetem Akku an einem flachen, sicheren Ort auf und verbinden Sie den Gleichstromausgangsstecker des Ladegeräts mit dem Ladeanschluss an der Seite des Akkus.

**4. Schließen Sie das Ladegerät an eine Steckdose an:** Verbinden Sie den Eingangsstecker des Ladegeräts (110/240-Volt-Stecker) mit der Steckdose. Der Ladevorgang sollte beginnen und wird durch rotes Aufleuchten der LED-Ladestatusleuchte am Ladegerät angezeigt.

5. Trennen Sie das Ladegerät von der Steckdose und dann vom Ladeanschluss: Sobald der Akku vollständig aufgeladen ist, was durch das Aufleuchten der Ladekontrollleuchte grün angezeigt wird, trennen Sie zuerst das Ladegerät von der Steckdose und dann den Stecker des Ladegeräts vom Ladeanschluss des Akkus.

## Informationen zum Laden der Batterie

Überprüfen Sie das Ladegerät, die Ladekabel und den Akku vor jedem Ladevorgang auf Beschädigungen.

Stellen Sie sicher, dass Sie das Gerät an einem sauberen und sicheren Ort aufladen, damit es während des Ladevorgangs nicht zu Beschädigungen oder Stolperfallen kommen kann. Laden Sie Ihren Akku immer bei einer Temperatur zwischen 0°C und 40°C (32°F und 104°F).

Der Akku kann sowohl am Fahrrad als auch außerhalb aufgeladen werden. Um die Batterie zu entfernen, drehen Sie den Schlüssel in die entriegelte Position und nehmen Sie die Batterie heraus.

Der Akku sollte nach jedem Gebrauch aufgeladen werden, damit er bei der nächsten Fahrt mit voller Reichweite zur Verfügung steht. Da es keinen Memory-Effekt gibt, verursacht das Aufladen des Akkus nach einer kurzen Fahrt keinen Schaden.

Die Kontrollleuchte am Ladegerät leuchtet rot, während der Akku aufgeladen wird. Wenn der Ladevorgang abgeschlossen ist, leuchtet die Kontrollleuchte grün. Stellen Sie sicher, dass das Licht beim Laden nach oben zeigt.

Entfernen Sie das Ladegerät innerhalb einer Stunde vom Akku, nachdem das grüne Licht den vollständigen Ladevorgang anzeigt. Das Ladegerät ist so konzipiert, dass es den Ladevorgang automatisch stoppt, wenn der Akku voll ist. Es kann jedoch zu unnötigem Verschleiß der Ladekomponenten kommen, wenn das Ladegerät länger als 12 Stunden am Akku und an einer Stromquelle angeschlossen bleibt.

Lassen Sie einen geladenen Akku NICHT unbeaufsichtigt.



**Die Nichtbeachtung der Informationen zum Laden des Akkus kann zu unnötigem Verschleiß der Ladekomponenten, des Akkus und/oder des Ladegeräts führen und**

dazu führen, dass der Akku leistungsschwach ist oder nicht mehr funktioniert. Der Austausch fällt nicht unter die Garantie.

## ENTFERNEN DER BATTERIE

Um den Akku aus dem Fahrrad zu entfernen, stecken Sie den Schlüssel ein und drehen Sie ihn in die entriegelte Position. Wenn die Batterie vollständig verriegelt ist, ist beim Drehen des Schlüssels ein Widerstand zu spüren.



Seien Sie vorsichtig, um eine Beschädigung der Batterieanschlussklemmen zu vermeiden, die freiliegen, wenn die Batterie entriegelt und vom Rahmen des Fahrrads entfernt wird. Im Falle einer Beschädigung der Anschlüsse oder Batteriehalterungen stellen Sie bitte die Verwendung ein und wenden Sie sich umgehend an den Fafrees-Support.

## BATTERIE EINBAUEN

Stellen Sie sicher, dass der Akku ausgeschaltet ist.

Führen Sie den Akku NICHT mit Gewalt in das Fach ein. Richten Sie den Akku langsam aus und drücken Sie ihn vorsichtig nach unten in das Fach. Drücken Sie dann den Akku hinein (achten Sie darauf, dass Sie kräftig genug drücken) und hören Sie das „KLICK“-Geräusch. Drehen Sie den Schlüssel leicht, um zu spüren, ob der Schlüssel einen Widerstand verspürt. Wenn Sie einen Widerstand spüren, ist der Akku vollständig verriegelt.

- Stellen Sie sicher, dass zwischen Batterie und Fach kein Abstand besteht.
- Stellen Sie vor jedem Gebrauch sicher, dass der Akku ordnungsgemäß am Fahrrad befestigt ist, indem Sie den Akku nach dem Verriegeln vorsichtig mit beiden Händen nach außen ziehen.

## REIFENINFORMATIONEN

Der F20 verwendet 20 x 3,0 Zoll große Gummireifen mit Schläuchen. Die Reifen sind auf Langlebigkeit und Sicherheit bei regelmäßigen Fahrradaktivitäten ausgelegt und müssen vor jedem Gebrauch auf korrekten Druck und Zustand überprüft werden. Richtiges Aufpumpen, Pflege und rechtzeitiger Austausch tragen dazu bei, dass die Betriebseigenschaften Ihres Fahrrads erhalten bleiben und unsichere Bedingungen vermieden werden.

Fafrees empfiehlt 10 - 35 PSI für die Serienreifen des F20. Bleiben Sie immer innerhalb des vom Hersteller empfohlenen Luftdruckbereichs, der auf der Reifenseitenwand angegeben ist.



Es ist von entscheidender Bedeutung, dass in Luftreifen immer der richtige Luftdruck aufrechterhalten wird. Füllen Sie Ihre Reifen nicht zu stark oder zu stark auf. Zu niedriger Druck kann zum Verlust der Kontrolle über das Fahrzeug führen und zu stark aufgepumpte Reifen können platzen. Wenn der auf Luftreifen angegebene

Luftdruckwert nicht immer eingehalten wird, kann es zu Reifen- und/oder Radschäden kommen.



Pumpen Sie Ihre Reifen mit einer regulierten Luftquelle und einem verfügbaren Manometer auf. Wenn Sie Ihre Reifen mit einer unregulierten Luftquelle aufpumpen, kann es zu einem Überdruck kommen, was zu einem geplatzten Reifen führen kann. Sogar Reifen, die mit eingebauten Pannenschutz-Reifenauskleidungen ausgestattet sind, können aufgrund von Reifenpannen, Quetschungen, Stößen und anderen Ursachen platt werden. Wenn Reifenverschleiß sichtbar wird oder ein platter Reifen entdeckt wird, müssen Sie die Reifen und/oder Schläuche ersetzen, bevor Sie das Fahrrad in Betrieb nehmen. Andernfalls kann es zu Verletzungen der Bediener und/oder Schäden an Ihrem Fahrrad kommen.



Stellen Sie beim Wechseln eines Reifens oder Schlauchs sicher, dass der gesamte Luftdruck aus dem Schlauch abgelassen wurde, bevor Sie den Reifen von der Felge entfernen. Wenn der Luftdruck nicht vollständig aus dem Innenrohr abgelassen wird, kann dies zu schweren Verletzungen führen.

## LAGERANLEITUNG

Wenn Sie Ihr Fahrrad länger als zwei Wochen am Stück lagern, befolgen Sie die nachstehenden Anweisungen, um die Gesundheit und Langlebigkeit Ihrer Batterie zu erhalten.

- Laden (oder entladen) Sie den Akku auf etwa 75 %.
- Lassen Sie den Akku NICHT am Fahrradrahmen befestigt. Nehmen Sie es bei längerer Lagerung vom Fahrrad ab.
- Lagern Sie die Batterie an einem trockenen, klimatisierten Innenbereich mit einer Temperatur zwischen 0°C – 40°C (32°F – 104°F).
- Überprüfen Sie den Akku jeden Monat auf 75 % Ladung.
- Bewahren Sie den Akku bei längerer Lagerung kühl und trocken auf und laden Sie den Akku alle zwei Monate für 2 Stunden auf.



Wenn die ordnungsgemäßen Verfahren zur Batterielagerung nicht befolgt werden, kann dies dazu führen, dass die Batterie nicht mehr funktioniert. Der Ersatz ist nicht von der Garantie abgedeckt.



Decken Sie das Ladegerät während des Ladevorgangs NICHT ab. Die Ladeluft kühlt ab und muss sich auf einer harten, ebenen Oberfläche in einem offenen Raum befinden. Verwenden Sie das Ladegerät mit den Kontrollleuchten nach oben.



Öffnen Sie NICHT das Batteriegehäuse, da dies zum Erlöschen der Garantie führt und zu Schäden an der Batterie oder am Eigentum sowie zu schweren Verletzungen und/oder zum Tod führen kann.

# SCHNELLSTARTANLEITUNG

## EINSTIEG



Abbildung 1 SL-206-Anzeige

Tastendefinitionen: Das SL-206-Display ist mit fünf Tasten auf der entsprechenden Bedieneinheit ausgestattet: **M** Power-Taste, **+** Plus-Taste, und **-** Minus-Taste.

Drücken Sie die Ein-/Aus-Taste auf dem Display-Bedienfeld, um das Fahrrad einzuschalten. Zum Ausschalten halten Sie die Ein-/Aus-Taste 3 Sekunden lang gedrückt. Das Display schaltet sich automatisch ab, wenn es länger als 10 Minuten nicht verwendet wird.

## STARTSEITE

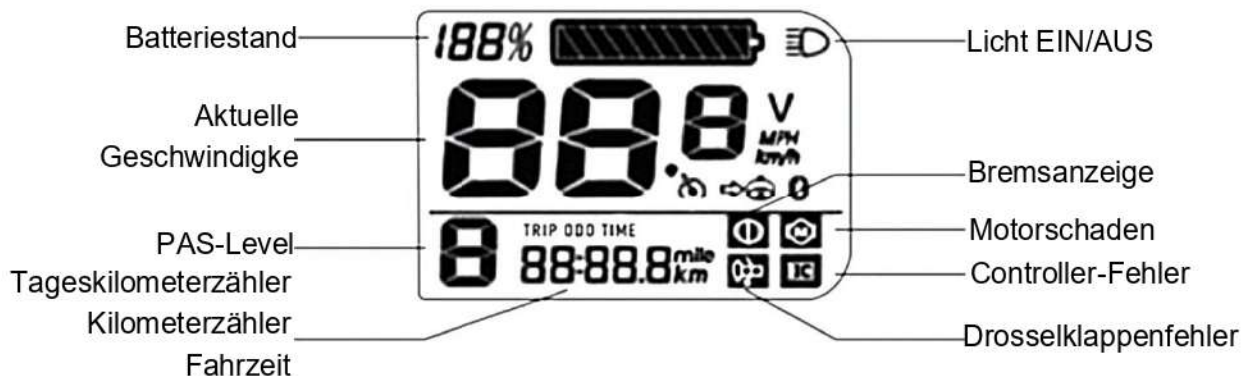

## DISPLAY-STEUERFELD

- Umschaltung der Display-Schnittstelle:** Wenn das Display eingeschaltet ist, zeigt es standardmäßig die aktuelle Geschwindigkeit (km/h) und den Tageskilometerzähler (km) an. Drücken Sie kurz die Ein-/Aus-Taste, um zwischen Tageskilometerzähler (km), Kilometerzähler (km), und Fahrzeit (h).
- Unterstützungsstufe:** Mit der Plus-/Minus-Taste können Sie die Unterstützungsstufe wechseln. Die Servounterstützung wird ausgelöst, wenn Sie vorwärts treten, und stoppt, wenn Sie mit dem Treten aufhören, manchmal mit einer Verzögerung.
- Gehhilfemodus:** Drücken Sie lange die Minus-Taste, das Elektrofahrrad wechselt in den Gehhilfemodus. Das Elektrofahrrad fährt mit einer konstanten Geschwindigkeit von 6 km/h. Lassen Sie die Minus-Taste los, das Elektrofahrrad stoppt sofort die Leistungsabgabe und kehrt in den Zustand vor dem Drücken zurück.
- Mach das Licht an:** Durch Drücken und Halten der Plus-Taste auf der rechten Seite schaltet der Controller den Scheinwerfer ein/aus.

## ELEKTROMODUS

Wenn Sie den Handgashebel verwenden, müssen Sie das E-Bike nicht in die Pedale treten. Der Gashebel kann durch Drehen aus der Ruheposition gesteuert werden. Je weiter der Gashebel von der Ruheposition entfernt ist, desto mehr Leistung wird an den Motor gesendet, um das E-Bike zu beschleunigen. **Der Handgashebel kann entfernt werden, wenn Sie ihn nicht benötigen oder aufgrund örtlicher gesetzlicher Beschränkungen.**

## TEMPOMAT

Der Tempomat wird ausgelöst, wenn Sie den Daumengashebel gedrückt halten und 8 Sekunden lang mit der gleichen Geschwindigkeit fahren, und er wird durch Bremsen/Pedieren oder Gasgeben freigegeben.



**Aus Sicherheitsgründen müssen Benutzer die in diesem Handbuch enthaltenen Anweisungen und Warnungen befolgen. Versuchen Sie NICHT, Ihr Fahrrad zu bedienen, bevor Sie über ausreichende Kenntnisse über dessen Steuerung und Bedienung verfügen. Schäden, die durch Nichtbeachtung der Anweisungen entstehen, fallen nicht unter die Garantie und können zu schweren oder tödlichen Verletzungen führen. Wenden Sie sich an den Fafrees-Support, wenn Sie Fragen zur Montage oder zum Betrieb haben.**

## Parken, Lagerung und Transport

Bitte befolgen Sie diese grundlegenden Park-, Aufbewahrungs- und Transporttipps, um sicherzustellen, dass Ihr Fahrrad auf und abseits der Straße gut gepflegt ist.

- Wenn Sie das Fahrrad manuell schieben oder tragen, schalten Sie den Strom aus, um ein versehentliches Beschleunigen des Motors zu vermeiden.
- Schalten Sie den Strom aus, um Strom zu sparen.
- Stellen Sie sicher, dass der Akku am Rahmen befestigt ist, oder entfernen Sie den Akku mit dem Schlüssel und bringen Sie ihn zur Sicherheit oder zur Aufbewahrung an einem temperaturkontrollierten Ort mit.
- Parken Sie möglichst drinnen. Wenn Sie bei Regen oder Nässe im Freien parken müssen, lassen Sie Ihr E-Bike nur einige Stunden draußen und stellen Sie es dann so schnell wie möglich an einem trockenen Ort ab, damit alle Systeme trocknen können. Wie ein normales Fahrrad muss auch ein E-Bike, das bei Nässe genutzt wird, häufiger gewartet werden, um Rost, Korrosion usw. zu verhindern und sicherzustellen, dass alle Systeme sicher funktionieren.
- Es wird empfohlen, Ihr Fahrrad abzuschließen, um die Sicherheit Ihres Fahrrads zu gewährleisten. Fafrees Bikes macht keine Ansprüche oder Empfehlungen hinsichtlich der richtigen Schlosshardware oder -verfahren zur Sicherung Ihres Fahrrads. Wir empfehlen Ihnen jedoch, geeignete Vorsichtsmaßnahmen zu treffen, um Ihr Fahrrad vor Diebstahl zu schützen.
- Parken, lagern oder transportieren Sie Ihr Fahrrad nicht auf einem Fahrzeugträger, der nicht für die Größe und das Gewicht des Fahrrads ausgelegt ist.
- Wenn Sie Ihr Fahrrad auf einem Fahrzeugträger transportieren, entfernen Sie den Akku. Dadurch wird das Gewicht des Fahrrads reduziert, das Heben und Beladen erleichtert und Sie können die Batterie schützen, indem Sie sie in der Kabine eines Fahrzeugs transportieren.



# WARTUNGSANWEISUNGEN FÜR DEN BENUTZER



Wenn Sie nicht über die Erfahrung, das Können und die Werkzeuge verfügen, um die Wartung und Einstellung Ihres Fahrrads durchzuführen, empfehlen wir dringend, einen zertifizierten, seriösen Fahrradmechaniker zu beauftragen, der das Fahrrad wartet, abstimmt und dafür sorgt, dass es sicher zu fahren ist.

## Sicherheitscheckliste

Vor jeder Fahrt und nach jeweils 40 – 72 km empfehlen wir, die Sicherheitscheckliste zu befolgen.

Sicherheitscheck	Grundlagen
Räder und bereifung	<p>Stellen Sie sicher, dass Ihre Reifen den auf den Seitenwänden angegebenen empfohlenen Grenzwert erreichen und Luft halten.</p> <p>Überprüfen Sie, ob die Reifen ein gutes Profil haben, keine Beulen oder übermäßigen Verschleiß aufweisen und keine zusätzlichen Schäden aufweisen.</p> <p>Überprüfen Sie, ob die Felgen fest sitzen und keine sichtbaren Wackelbewegungen, Beulen oder Knicke aufweisen.</p> <p>Überprüfen Sie, ob alle Radspeichen fest sitzen und nicht gebrochen sind.</p> <p>Überprüfen Sie die Achsmuttern und den Vorderrad-Schnellspanner auf festen Sitz. Überprüfen Sie, ob der Verriegelungshebel am Schnellspanner richtig gespannt, geschlossen und gesichert ist.</p>
Lenkung	<p>Stellen Sie sicher, dass die Lenkung funktionsfähig ist und dass Lenker und Vorbau ordnungsgemäß befestigt und eingestellt sind.</p> <p>Um die Sicherheit der Vorbauklemmschraube zu überprüfen, drehen Sie den Lenker.</p> <p>Überprüfen Sie, ob der Lenker in Bezug auf die Gabel und die Fahrtrichtung richtig positioniert ist.</p>
Kette	<p>Stellen Sie sicher, dass die Kette sauber, geölt und reibungslos läuft.</p> <p>Bei nassen, salzigen/sonst korrosiven oder staubigen Bedingungen ist besondere Vorsicht geboten.</p>
Lager	<p>Stellen Sie sicher, dass alle Lager geschmiert sind, frei laufen und keine übermäßige Bewegung, Schleifen oder Klappern zeigen.</p> <p>Steuersatz, Radlager, Pedallager und Tretlager prüfen.</p>
Kurbeln und Pedale	<p>Stellen Sie sicher, dass die Pedale fest an den Kurbeln befestigt sind.</p> <p>Stellen Sie sicher, dass die Kurbeln fest angezogen und nicht verbogen sind.</p>
Schalt- und mechanische Kabel	<p>Überprüfen Sie, ob der Umwerfer richtig eingestellt ist und funktioniert.</p> <p>Stellen Sie sicher, dass Schalt- und Bremshebel sicher am Lenker befestigt sind.</p> <p>Stellen Sie sicher, dass alle Schalt- und Bremskabel ordnungsgemäß geschmiert sind.</p>
Rahmen, Gabel und Sitz	<p>Stellen Sie sicher, dass Rahmen und Gabel nicht verbogen oder gebrochen sind.</p> <p>Wenn Rahmen oder Gabel verbogen oder gebrochen sind, sollten sie ersetzt werden.</p> <p>Überprüfen Sie, ob der Sattel richtig eingestellt ist und der Schnellspannhebel der Sattelstütze sicher befestigt ist.</p>

Motorantriebsbaugruppe und Drosselklappe	<p>Stellen Sie sicher, dass sich der Nabenmotor reibungslos dreht und die Motorlager in gutem Zustand sind.</p> <p>Stellen Sie sicher, dass alle Stromkabel zum Nabenmotor befestigt und unbeschädigt sind.</p> <p>Stellen Sie sicher, dass die Achsschrauben des Nabenmotors befestigt sind und die Drehmomentstütze, die Schraube der Drehmomentstütze und die Drehmomentscheiben angebracht sind.</p>
Batterie	<p>Stellen Sie vor der Verwendung sicher, dass der Akku aufgeladen ist.</p> <p>Stellen Sie sicher, dass der Akku nicht beschädigt ist.</p> <p>Verriegeln Sie den Akku am Rahmen und stellen Sie sicher, dass er gesichert ist.</p> <p>Laden und lagern Sie Fahrrad und Akku an einem trockenen Ort bei 0 °C - 40 °C (32 °F - 104 °F).</p>
Stromkabel	<p>Untersuchen Sie die Anschlüsse, um sicherzustellen, dass sie vollständig sitzen und frei von Schmutz oder Feuchtigkeit sind.</p> <p>Überprüfen Sie die Kabel und das Kabelgehäuse.</p> <p>Stellen Sie sicher, dass Bremse, Heck und Scheinwerfer richtig eingestellt sind, funktionieren und nicht blockiert sind.</p>
Zubehör	<p>Stellen Sie sicher, dass jeder Reflektor richtig angebracht und nicht verdeckt ist.</p> <p>Stellen Sie sicher, dass die anderen Komponenten des Fahrrads sicher befestigt sind und wie vorgesehen funktionieren.</p> <p>Überprüfen Sie die Sicherheitsausrüstung, einschließlich des Helms.</p> <p>Stellen Sie sicher, dass die Montagevorrichtung sicher befestigt ist, wenn das Fahrzeug über einen Frontgepäckträger, einen Heckgepäckträger, einen Korb usw. verfügt.</p> <p>Stellen Sie sicher, dass das Rücklicht und das Stromkabel sicher befestigt sind, wenn das Fahrzeug über einen Gepäckträger verfügt.</p> <p>Stellen Sie sicher, dass die Kotflügelbefestigungsteile sicher befestigt sind, wenn das Fahrzeug über Kotflügel verfügt.</p> <p>Stellen Sie sicher, dass die Kotflügel keine Risse und Löcher aufweisen.</p>

## FEHLERBEHEBUNG

Symptome	Mögliche Ursachen	Die häufigsten Lösungen
Das Fahrrad lässt sich nicht einschalten	<ol style="list-style-type: none"> <li>1. Unzureichende Batterieleistung</li> <li>2. Fehlerhafte Verbindungen</li> <li>3. Der Akku sitzt nicht vollständig im Fach</li> <li>4. Falsche Einschaltreihenfolge</li> <li>5. Die Bremsen werden betätigt</li> </ol>	<ol style="list-style-type: none"> <li>1. Laden Sie den Akku auf</li> <li>2. Anschlüsse reinigen und reparieren</li> <li>3. Batterie richtig einbauen</li> <li>4. Schalten Sie das Fahrrad in der richtigen Reihenfolge ein</li> <li>5. Bremsen lösen</li> </ol>
Unregelmäßige Beschleunigung und/oder verringerte Höchstgeschwindigkeit	<ol style="list-style-type: none"> <li>1. Unzureichende Batterieleistung</li> <li>2. Gashebel locker oder beschädigt</li> <li>3. Falsch ausgerichteter oder beschädigter Magnetring</li> </ol>	<ol style="list-style-type: none"> <li>1. Laden Sie den Akku auf oder ersetzen Sie ihn</li> <li>2. Drossel ersetzen</li> <li>3. Magnetring ausrichten oder</li> </ol>

		austauschen
Der Motor reagiert nicht, wenn das Fahrrad eingeschaltet wird	<ol style="list-style-type: none"> <li>1. Lose Verkabelung</li> <li>2. Gashebel locker oder beschädigt</li> <li>3. Loses oder beschädigtes Motorsteckerkabel</li> <li>4. Beschädigter Motor</li> </ol>	<ol style="list-style-type: none"> <li>1.Reparieren und/oder erneut anschließen</li> <li>2.Festziehen oder ersetzen</li> <li>3.Sichern oder ersetzen</li> <li>4.Reparieren oder ersetzen</li> </ol>
Reduzierte Reichweite	<ol style="list-style-type: none"> <li>1. Niedriger Reifendruck</li> <li>2. Niedriger oder defekter Akku</li> <li>3. Fahren mit zu vielen Steigungen, Gegenwind, Bremsen und/oder übermäßiger Beladung</li> <li>4. Der Akku war über einen längeren Zeitraum ohne regelmäßiges Aufladen entladen, gealtert, beschädigt.</li> <li>5. Bremsen reiben</li> </ol>	<ol style="list-style-type: none"> <li>1.Reifendruck anpassen</li> <li>2. Anschlüsse prüfen oder Batterie laden</li> <li>3. Treten Sie in die Pedale oder passen Sie die Route an</li> <li>4. Wenden Sie sich an den Produktsupport, wenn die Reichweite weiterhin sinkt.</li> <li>5. Stellen Sie die Bremsen ein</li> </ol>
Der Akku wird nicht aufgeladen	<ol style="list-style-type: none"> <li>1.Ladegerät nicht richtig angeschlossen</li> <li>2. Ladegerät beschädigt</li> <li>3. Batterie beschädigt</li> <li>4. Verkabelung beschädigt</li> </ol>	<ol style="list-style-type: none"> <li>1.Passen Sie die Anschlüsse an</li> <li>2. Ersetzen</li> <li>3. Ersetzen</li> <li>4.Reparieren oder ersetzen</li> </ol>
Rad oder Motor machen seltsame Geräusche	<ol style="list-style-type: none"> <li>1.Lose oder beschädigte Radspeichen oder Felge</li> <li>2.Lockere oder beschädigte Motorverkabelung</li> </ol>	<ol style="list-style-type: none"> <li>1.Festziehen, reparieren oder ersetzen</li> <li>2.Motor wieder anschließen oder ersetzen.</li> </ol>

## EINGESCHRÄNKTE GARANTIE

Die Garantie Ihres Fahrrads und andere verbindliche rechtliche Bedingungen (z. B. Einkaufsbedingungen usw.) können jederzeit geändert werden. Um Ihre Kaufbedingungen einzusehen und die aktuelle Garantie zu erfahren, gehen Sie bitte zu <https://www.fafreesbike.com/pages/warranty>

### Garantieinformationen

Nur der Erstbesitzer eines E-Bikes, das online bei Fafrees oder bei Fafrees-Händlern gekauft wurde, ist von dieser eingeschränkten Garantie abgedeckt. Die Garantiezeit beginnt mit Erhalt des E-Bikes bei Ihnen und endet unmittelbar mit dem Ende der Garantiezeit.

Die eingeschränkte Garantie beschränkt sich ausdrücklich auf den Austausch eines defekten Lithium-Ionen-Akkus (der „Akku“), eines Rahmens, einer Gabel, eines Vorbaus, eines Lenkers, eines Steuersatzes, einer Sattelstütze, eines Sattels, einer Bremse, einer Beleuchtung, eines Tretlagers, eines Kurbelsatzes, von Pedalen oder Felgen, Radnabe, Freilauf, Kassette, Umwerfer, Schalthebel, Motor, Gashebel, Controller, Kabelbaum, LCD-Display, Ständer, Reflektoren und Hardware (jeweils eine „abgedeckte Komponente“).

Es wird garantiert, dass die abgedeckten Komponenten während des Garantiezeitraums frei von Material- und/oder Verarbeitungsfehlern sind.

Schäden an abgedeckten Komponenten während des Transports fallen nicht unter diese beschränkte Garantie. Fafrees ersetzt jedoch solche beschädigten abgedeckten Komponenten, wenn Sie Fafrees innerhalb von 3 Tagen nach Erhalt mit einem datierten Bild der beschädigten abgedeckten Komponente

benachrichtigen. Reklamationen wegen Transportschäden sind sehr zeitkritisch und es liegt in Ihrer Verantwortung, das E-Bike sofort nach Erhalt auf Schäden zu untersuchen.

**Diese eingeschränkte Garantie deckt Folgendes nicht ab:**

Normaler Verschleiß der abgedeckten Komponente.

Verbrauchsmaterialien oder normale Verschleißteile (einschließlich Reifen, Schläuche, Bremsbeläge, Kabel und Gehäuse, Griffe, Kette und Speichen).

Jegliche Schäden oder Mängel, die auf die Nichtbeachtung der Anweisungen in diesem Handbuch, höhere Gewalt, Unfall, Missbrauch, Vernachlässigung, Missbrauch, kommerzielle Nutzung, Änderungen, Modifikationen, unsachgemäße Montage, Installation von Teilen oder Zubehör zurückzuführen sind, die ursprünglich nicht für das E-Bike vorgesehen oder mit diesem kompatibel waren verkauft, Bedienungsfehler, Wasserschaden, extremes Fahren, Stuntfahren oder unsachgemäße Nachwartung.

Um Zweifel auszuschließen: Fafrees übernimmt keine Haftung und/oder Verantwortung für Schäden, Ausfälle oder Verluste, die durch nicht autorisierte Wartungsarbeiten oder die Verwendung nicht autorisierter Teile verursacht werden.

Für den Akku besteht keine Garantie für Schäden, die durch Spannungsspitzen, Verwendung eines falschen Ladegeräts, unsachgemäße Wartung oder anderen Missbrauch, normale Abnutzung oder Wasserschäden verursacht werden.

**Anspruchsprozess:**

Fafrees ersetzt keine abgedeckten Komponenten im Rahmen dieser eingeschränkten Garantie, ohne zuvor Fotos oder Videos der beschädigten abgedeckten Komponenten gesehen zu haben.

Um Ihr Recht auf Ersatz einer abgedeckten Komponente im Rahmen dieser eingeschränkten Garantie auszuüben, müssen Sie:

- Kontaktieren Sie das Fafrees-Produktsupport-Team unter <https://www.fafreesbike.com/pages/contact-us>. Das Produktsupport-Team wird zunächst mit Ihnen an dem Problem mit Ihrem E-Bike arbeiten, um mögliche einfache Lösungen zu finden.
- Wenn das Produktsupport-Team feststellt, dass eine abgedeckte Komponente ausgetauscht werden muss, stellt es Ihnen eine Reihe von Anweisungen zum Austausch oder Einbau der neuen abgedeckten Komponente in Ihr E-Bike zur Verfügung.
- Von dieser beschränkten Garantie abgedeckte Komponenten dürfen nur an die Adresse des ursprünglichen Käufers versendet werden.

**Die Haftung von Fafrees übersteigt unter keinen Umständen den tatsächlich von Ihnen für das E-Bike gezahlten Betrag, und Fafrees haftet unter keinen Umständen für Folgeschäden, Nebenschäden, Sonderschäden oder Strafschäden oder Verluste, ob direkt oder indirekt.**

## **Merci d'avoir acheté le Fafrees F20 Ebike.**

Nous sommes fiers de vous offrir un produit de qualité qui vous offrira des années de plaisir. Veuillez lire et comprendre entièrement ce manuel avant d'assembler et d'utiliser votre vélo. Si vous avez des questions après avoir lu ce manuel, veuillez vous référer au support Fafrees ou contactez-nous par e-mail ou appelez-nous.

## **UTILISATION DE CE MANUEL**

Ce manuel contient des détails sur le produit, son équipement et des informations sur le fonctionnement, l'entretien et d'autres conseils utiles pour les propriétaires. Lisez-le attentivement et familiarisez-vous avec le vélo électrique avant de l'utiliser pour garantir une utilisation en toute sécurité et éviter les accidents. Ce manuel contient de nombreux avertissements et mises en garde concernant le fonctionnement en toute sécurité et les conséquences en cas de configuration, d'utilisation et d'entretien incorrects. Toutes les informations contenues dans ce manuel doivent être soigneusement lues et si vous avez des questions, vous devez nous contacter immédiatement.

Les notes, avertissements et mises en garde contenus dans le manuel et les paragraphes sont marqués par le symbole de mise en garde triangulaire sur le côté gauche doivent faire l'objet d'une attention particulière. Les utilisateurs doivent également prêter une attention particulière aux informations marquées dans ce manuel commençant par AVIS.

Conservez ce manuel, ainsi que tous les autres documents inclus avec votre vélo, pour référence future, cependant tout le contenu de ce manuel est sujet à modification ou retrait sans préavis.

Visitez <https://www.fafreesebike.com/pages/user-manual> pour afficher et télécharger la dernière version. Fafrees s'efforce d'assurer l'exactitude de sa documentation et n'assume aucune responsabilité si des erreurs ou des inexactitudes y apparaissent.

Parce qu'il est impossible d'anticiper chaque situation ou condition qui se produira pendant la conduite, ce manuel ne fait aucune représentation quant à l'utilisation sécuritaire des vélos dans toutes les conditions. Il existe des risques associés à l'utilisation de tout vélo qui ne peuvent être prédits ou évités et qui relèvent de la seule responsabilité du cycliste.

## **SÉCURITÉ GÉNÉRALE**

**AVERTISSEMENT! Lors de l'utilisation de ce produit, des précautions de base doivent toujours être suivies, notamment les suivantes :**

- a) Lisez toutes les instructions avant d'utiliser le produit.
- b) Pour réduire le risque de blessure, une surveillance étroite est nécessaire lorsque le produit est utilisé à proximité d'enfants.
- c) Ne mettez pas les doigts ou les mains dans le produit.
- d) N'utilisez pas ce produit si le cordon d'alimentation flexible ou le câble de sortie est effiloché, a une isolation brisée ou tout autre signe de dommage.
- e) Cet équipement n'est pas destiné à être utilisé à des températures ambiantes inférieures à -4 ° F (-20 ° C) ou supérieures à des températures ambiantes de 113 ° F (45 ° C).
- f) La batterie est destinée à être chargée lorsque la température ambiante est comprise entre 32 ° F (0 ° C) et 104 ° F (40 ° C). Ne chargez jamais la batterie lorsque les températures ambiantes sont en dehors de cette plage.

**AVERTISSEMENT! Il est de votre responsabilité de vous conformer à toutes les lois relatives à la circulation et d'utiliser un équipement approprié. Cela comprend une tenue de cycliste appropriée et l'entretien du vélo.**

Respectez toutes les lois et réglementations locales en matière de circulation à vélo.

Respectez les réglementations concernant l'éclairage des vélos, les licences de circulation sur les trottoirs/trottoirs, l'utilisation des pistes cyclables et des sentiers, les lois sur le casque, les lois sur les enfants relatives au cyclisme et les lois spéciales sur la circulation des vélos, il est de votre responsabilité de connaître et de respecter vos lois locales.

- Lorsque vous faites du vélo, portez toujours un casque bien ajusté qui couvre le front. De nombreux endroits nécessitent des dispositifs de sécurité spécifiques. Il est de votre responsabilité de vous familiariser avec les lois, règles et réglementations locales où vous roulez et de vous conformer à toutes les lois applicables, y compris en vous équipant vous et votre vélo comme la loi l'exige.
- Sauf indication contraire, le poids et les bagages d'un cycliste ne doivent pas dépasser 308 lb/140 kg.
- Avant de monter sur votre vélo, vérifiez toujours que tout fonctionne correctement et correctement aligné.
- Familiarisez-vous avec les commandes de votre vélo, telles que les freins, les pédales et les changements de vitesse, etc.
- Gardez toutes les parties du corps ou tout objet gênant à l'écart des plateaux tranchants lorsque vous pédalez. Le non-port d'une tenue vestimentaire appropriée peut entraîner des blessures.
- Pendant que vous roulez, n'oubliez pas que vous partagez la route ou le chemin avec d'autres. c'est-à-dire les automobilistes, les piétons et les autres cyclistes.
- Soyez toujours un cavalier défensif. Supposez toujours que les autres ne vous voient pas et attendez-vous à l'inattendu
- Soyez toujours conscient de votre environnement. Soyez vigilant et réactif à :
  - 1) Véhicules automobiles de tous types et dans toutes les directions.
  - 2) Mouvement inattendu des obstacles.
  - 3) Les piétons à proximité.
  - 4) Enfants ou animaux à proximité.
  - 5) Imperfections des pistes cyclables ou des routes pavées, y compris les nids-de-poule, les surfaces inégales, la construction de gravier meuble et les débris.
  - 6) Panneaux d'avertissement, de danger et de cession.
- Roulez dans les voies cyclables désignées lorsqu'elles sont disponibles et roulez toujours dans le sens de la circulation.
- Reconnaissez et arrêtez-vous à TOUS les panneaux d'arrêt et feux de circulation.
- Lorsque vous vous arrêtez complètement, regardez des deux côtés aux intersections de rue avant de continuer.
- Utilisez des signaux manuels officiels pour tourner et vous arrêter.

- Ne roulez pas avec des écouteurs.
- Ne vous accrochez jamais à un autre véhicule.
- Ne vous faufilez pas dans la circulation et ne faites pas de mouvements ou de virages inattendus.
- Les règles qui régissent le droit de passage pour les automobilistes s'appliquent aux cyclistes. Un cycliste doit toujours être prêt à céder.
- Ne roulez pas sous l'influence de l'alcool ou de drogues.
- Évitez de rouler par mauvais temps lorsque la visibilité est obscurcie, par exemple à l'aube, au crépuscule ou dans l'obscurité. De telles conditions augmentent le risque d'accident.

## Temps humide

**Il est recommandé de ne pas rouler par temps humide si cela est évitable. Ne roulez par temps humide que si nécessaire.**

Le vélo électrique n'est pas destiné à être utilisé sous de fortes pluies ou des ruisseaux. N'immergez ou n'immergez jamais ce produit dans de l'eau ou un liquide car le système électrique pourrait être endommagé.

- Vous devez redoubler de prudence lorsque vous conduisez ce vélo dans des conditions humides.
- Réduisez votre vitesse lorsque vous roulez par temps humide pour vous aider à garder le contrôle du vélo.
- Parce qu'il faudra plus de temps pour ralentir et s'arrêter que lors de la conduite dans des conditions sèches, appliquez les freins plus tôt.
- Attention à augmenter votre visibilité auprès des autres conducteurs. Utilisez des éclairages de sécurité réputés et portez des vêtements lumineux.
- Les conditions humides rendent plus difficile l'identification des dangers de la route. Soyez prudent lorsque vous partez.

## Équitation de nuit

Les cyclistes doivent rouler la nuit avec une extrême prudence. Dans de nombreuses circonstances, la conduite de nuit peut être plus risquée que la conduite de jour, car il est extrêmement difficile pour les conducteurs et les piétons de repérer les cyclistes dans l'obscurité.

Les personnes d'un âge approprié qui sont conscientes des risques accrus doivent redoubler de prudence lorsqu'elles roulent à la tombée de la nuit, au crépuscule ou la nuit. Veuillez noter qu'il est important de choisir des vêtements appropriés et un équipement spécialisé lorsque vous roulez dans des conditions défavorables pour réduire le risque de blessure.

**Avertissement!** Les réflecteurs ne doivent pas être portés en remplacement de l'éclairage requis. Les cyclistes sont presque invisibles pour les autres cyclistes et automobilistes si les feux et les équipements réfléchissants nécessaires ne sont pas utilisés. Faites tous les efforts nécessaires pour vous rendre visible si vous roulez la nuit en utilisant des feux et des réflecteurs. Des précautions d'éclairage inadéquates pourraient entraîner des décès ou des blessures graves. Les réflecteurs sont destinés à refléter la lumière des voitures qui passent et des lampadaires, ce qui vous rend plus visible et reconnaissable en tant que cycliste en mouvement.

**Avertir!** Les réflecteurs et leurs supports de montage doivent être vérifiés régulièrement pour s'assurer qu'ils sont propres, droits et solidement montés. Assurez-vous de respecter toutes les lois locales concernant la conduite de nuit. Les éléments suivants sont recommandés :

- Il est important que vous preniez des mesures pour améliorer votre visibilité en portant des vêtements et des accessoires réfléchissants de couleur claire. Il existe de nombreuses options d'équipement réfléchissant appropriées qui peuvent être portées : gilets, brassards, bandes de jambe, bandes sur votre casque et clignotant attaché à votre corps et/ou à votre vélo.
- Assurez-vous que vos vêtements ou articles divers n'obstruent pas la visibilité de vos réflecteurs et lumières.
- Assurez-vous que votre vélo est équipé de réflecteurs pour rouler à l'aube, au crépuscule ou la nuit.
- Roulez toujours lentement lorsque vous roulez la nuit.

## Assemblage et ajustement

Un assemblage et un ajustement corrects sont des éléments essentiels pour assurer la sécurité, la performance et le confort de votre vélo. Même si vous avez l'expérience, les compétences et les outils nécessaires pour effectuer ces étapes essentielles avant votre première sortie, nous vous recommandons tout de même de faire appel à un mécanicien vélo certifié et réputé pour vérifier votre travail.

**AVIS :** Si vous n'avez pas l'expérience, les compétences et les outils nécessaires pour effectuer l'assemblage et l'ajustement, nous vous recommandons vivement de faire appel à un mécanicien de vélo certifié et réputé pour effectuer ces procédures ainsi que tout réglage ou réglage futur.

**AVIS :** Un aspect essentiel de l'assemblage de votre vélo est de fixer la roue avant et de vérifier le serrage des écrous de l'axe de la roue arrière. Ces mécanismes de montage peuvent se desserrer ou se détacher pendant l'expédition ou avec le temps. Le couple et la sécurité de tout le matériel de montage des roues doivent être inspectés à l'arrivée et régulièrement. Les deux roues doivent être correctement fixées avant d'utiliser votre vélo.

## Équipement obligatoire et lieux d'utilisation

Avant de rouler, assurez-vous que vous disposez de tous les équipements de sécurité requis et recommandés et que vous respectez toutes les lois relatives à l'utilisation d'un vélo électrique dans votre région. Par exemple, ces lois peuvent spécifier le besoin d'équipement obligatoire, l'utilisation de signaux manuels et les endroits où vous pouvez rouler.

## Changement de composants ou fixation d'accessoires

L'utilisation de composants ou de pièces de rechange non originaux peut compromettre la sécurité de votre vélo électrique, annuler votre garantie et, dans certains cas, rendre votre vélo électrique non conforme aux lois relatives à votre vélo.



**Le remplacement des composants d'origine ou l'installation d'accessoires tiers ou d'accessoires non recommandés explicitement par Fafrees pour votre modèle de vélo est à vos risques et périls. L'utilisation d'accessoires ou de composants de rechange qui n'ont pas été testés par Fafrees pour la sécurité et la compatibilité peut annuler votre garantie, créer une condition de conduite dangereuse, endommager des biens ou votre vélo, ou entraîner des blessures graves ou la mort.**



## **Contrôle de sécurité avant chaque sortie**

Vérifiez toujours l'état de votre vélo avant de rouler en plus d'effectuer un entretien régulier. Si vous ne savez pas comment effectuer une vérification complète de l'état de votre vélo avant chaque sortie, vous devriez consulter un mécanicien vélo certifié et réputé pour obtenir de l'aide.

## **Système électrique**

Le système électrique alimente plusieurs composants de votre vélo électrique. Il est essentiel que vous vous familiarisiez avec tous les aspects du système électrique de votre vélo électrique et que vous vérifiez s'il fonctionne correctement avant chaque sortie. Les leviers de frein avant et arrière contiennent des interrupteurs de coupure de courant de sécurité, qui désactivent l'assistance du moteur du moyeu lorsqu'ils sont appliqués. Les deux leviers doivent être vérifiés pour un fonctionnement correct. Si les interrupteurs de coupure du levier de frein, l'assistance au pédalage ou l'éclairage fonctionnent anormalement, par intermittence ou ne fonctionnent pas, veuillez immédiatement cesser d'utiliser votre vélo électrique et contacter l'équipe d'assistance Fafrees pour obtenir de l'aide.

## **Freins**

Assurez-vous que les freins et les composants de leur système ne sont pas endommagés, sont correctement fixés et fonctionnent correctement. Lorsqu'ils sont complètement serrés, les leviers de frein avant et arrière ne doivent pas toucher le guidon. Apportez votre vélo à un mécanicien de vélo certifié et réputé pour faire réparer les freins si vous trouvez un problème.

## **Pneus et roues**

Vos roues doivent toujours tourner droit et doivent être réparées ou remplacées si elles vacillent d'un côté à l'autre ou de haut en bas lorsqu'elles tournent. Si vos roues deviennent fausses ou si les rayons se desserrent, ce qui peut arriver dans le cadre d'une utilisation normale, nous vous recommandons de faire appel à un mécanicien vélo certifié et réputé pour effectuer toutes les opérations de réglage et de réglage des roues sur votre vélo. N'essayez pas de redresser les roues ou de serrer les rayons à moins d'avoir les connaissances, les outils et l'expérience adéquats. Assurez-vous que les pneus et les chambres à air sont en bon état de fonctionnement, sans aucun dommage visuel et que la pression d'air est correcte, comme indiqué sur le pneu. Remplacez toujours les pneus et les chambres à air présentant des crevaisons, des coupures ou des dommages avant de rouler. Des pneus sans la bonne pression d'air peuvent réduire les performances, augmenter l'usure des pneus et des composants et rendre la conduite de votre vélo dangereuse.

## **Accessoires, sangles et quincaillerie**

Assurez-vous que tout le matériel est sécurisé et que tous les accessoires approuvés sont correctement fixés conformément aux instructions spécifiques du fabricant du composant. Il est recommandé d'examiner tout le matériel, les sangles et les accessoires avant chaque sortie et si vous découvrez quelque chose qui ne va pas ou quelque chose dont vous n'êtes pas sûr, faites-le vérifier par un mécanicien de vélo certifié et réputé.

## **Réglages de la suspension, du guidon, des poignées et du siège**

La fourche à suspension de votre vélo électrique affectera la maniabilité de votre vélo, vous devez donc comprendre son fonctionnement avant utilisation. La fourche à suspension doit être correctement réglée en fonction de votre poids et du terrain. Assurez-vous que le guidon et la potence du guidon sont

correctement alignés, adaptés à l'utilisateur et fixés aux valeurs de couple recommandées. Les poignées du guidon ne doivent pas bouger facilement sur l'extrémité du guidon. Les poignées de guidon desserrées, usées ou endommagées doivent être remplacées avant de rouler. La selle et la tige de selle doivent être correctement alignées, adaptées à l'utilisateur, et le blocage rapide de la tige de selle doit être correctement serré, complètement fermé et sécurisé avant de rouler.

## **Batterie chargée, sécurisée et débranchée**

Assurez-vous que la batterie est suffisamment chargée et fonctionne correctement. Assurez-vous que le chargeur de batterie est débranché de la prise, puis rangé dans un endroit sûr avant de rouler. La batterie DOIT être correctement verrouillée sur le support de batterie du cadre avant utilisation. Ne faites pas fonctionner le système électrique si la batterie est retirée.

## **INFORMATIONS DE SÉCURITÉ DU CHARGEUR**

- Le chargeur ne doit être utilisé qu'à l'intérieur dans un endroit frais, sec et ventilé, sur une surface plane, stable et dure.
- Évitez tout contact du chargeur avec des liquides, de la saleté, des débris ou des objets métalliques. NE PAS couvrir le chargeur pendant son utilisation.
- Rangez et utilisez le chargeur dans un endroit sûr, loin des enfants.
- Charger complètement la batterie avant chaque utilisation peut aider à prolonger la durée de vie de la batterie et réduire les risques de décharge excessive.
- NE chargez PAS la batterie avec des chargeurs autres que celui fourni à l'origine par Fafrees ou un chargeur conçu pour être utilisé avec votre vélo spécifique acheté directement auprès de Fafrees.
- Le chargeur fonctionne sur les prises de courant AC domestiques standard 110/240V et détecte et comptabilise automatiquement la tension entrante. NE PAS ouvrir le chargeur ni modifier la tension d'entrée.
- NE tirez PAS sur les câbles du chargeur. Lors du débranchement, retirez soigneusement les câbles CA et CC en tirant directement sur les fiches en plastique, et non sur les câbles.
- Le chargeur devrait devenir relativement plus chaud pendant la charge. Si le chargeur devient trop chaud au toucher, si vous remarquez une odeur étrange ou tout autre indicateur de surchauffe, arrêtez d'utiliser le chargeur et contactez l'assistance Fafrees.

## **Règles générales de fonctionnement**

Avis: Portez une attention particulière à toutes les règles générales de fonctionnement ci-dessous avant d'utiliser votre vélo Fafrees.

- Lorsque vous roulez, respectez les mêmes règles de circulation qui s'appliquent à tous les autres véhicules routiers, comme prescrit par la législation locale.
- Roulez en ligne droite et dans le sens de la circulation. Ne roulez jamais à contre-courant.
- Utilisez des signaux manuels corrects pour indiquer le virage.
- Concentrez-vous sur le chemin à parcourir. Évitez les nids-de-poule, les routes mouillées ou huileuses, les bordures, les voies ferrées, les ralentisseurs, les vannes de vidange, les épines, le verre brisé et autres obstacles, dangers et risques de crevaison.

- Soyez prudent aux intersections et lorsque vous vous préparez à dépasser d'autres véhicules ou cyclistes.
- Familiarisez-vous avec toutes les fonctionnalités et opérations du vélo. Entraînez-vous et devenez compétent pour changer de vitesse, appliquer les freins et utiliser le système d'assistance au pédalage dans un cadre contrôlé avant de rouler dans des conditions plus risquées.
- Portez une tenue d'équitation adéquate, y compris des chaussures fermées. Si vous portez des pantalons amples, utilisez des pinces pour les jambes ou des bandes élastiques pour les empêcher de se coincer dans la chaîne ou les engrenages. Les objets susceptibles de bloquer votre audition ne doivent pas être utilisés.
- Vérifiez vos règles et réglementations locales avant de transporter des marchandises.
- Lorsque vous aboiez, appliquez d'abord le frein arrière, puis le frein avant.
- Maintenez une distance d'arrêt confortable de tous les autres objets, conducteurs et véhicules. Les distances de freinage sécuritaires sont basées sur des facteurs tels que la surface de la route et les conditions d'éclairage, entre autres variables.

## Consignes de sécurité

**Les consignes de sécurité suivantes fournissent des informations supplémentaires sur le fonctionnement en toute sécurité de votre vélo et doivent être lues attentivement. Le non-respect de ces notes peut entraîner des blessures graves ou la mort.**

- Assurez-vous de comprendre toutes les instructions et consignes de sécurité/avertissements.
- Assurez-vous que le vélo vous convient bien avant votre première utilisation. Vous risquez de perdre le contrôle ou de tomber si le vélo est trop grand ou trop petit pour vous.
- Portez toujours un casque homologué lorsque vous faites du vélo.
- Assurez-vous d'une configuration, d'un serrage et d'un serrage corrects aux valeurs recommandées avant votre première utilisation et à chaque fois que vous l'utilisez par la suite.
- Assurez-vous que la poignée du guidon est en bon état et bien serrée. Une prise lâche ou endommagée peut vous faire perdre le contrôle et tomber.
- La conduite hors route nécessite une attention particulière, des compétences spécifiques et expose à une variété d'environnements et de risques. Portez un équipement de sécurité approprié et ne roulez pas seul dans les régions éloignées. Vérifiez les règles et réglementations locales concernant la météo et la conduite hors route est autorisée. **Ne vous engagez pas dans une conduite extrême.**
- Le défaut d'effectuer et de confirmer l'installation, la compatibilité, le bon fonctionnement ou l'entretien de tout composant ou accessoire peut entraîner des blessures graves ou la mort.
- Le fait de ne pas charger, stocker ou utiliser correctement votre batterie annulera votre garantie et peut entraîner une situation dangereuse.
- Les utilisateurs doivent comprendre le fonctionnement de l'interrupteur au pouce et du capteur d'assistance à la pédale avant d'utiliser le vélo électrique et doivent veiller à se déplacer à une vitesse adaptée à votre région, aux conditions de conduite et à votre expérience. Utilisez toujours le niveau d'assistance le plus bas jusqu'à ce que vous soyez à l'aise avec le vélo et que vous vous sentiez en confiance pour contrôler la puissance.

- Toute modification après-vente de votre vélo non expressément approuvée par Fafrees peut annuler la garantie et entraîner une expérience de conduite dangereuse.
- Ne retirez aucun réflecteur.

## **Avertissements généraux**

**Comme tout sport, le cyclisme comporte des risques de dommages, de blessures et de décès. En choisissant de faire du vélo, vous assumez la responsabilité de ce risque, vous devez donc connaître et appliquer les règles d'une conduite sûre et responsable ainsi que l'utilisation et l'entretien appropriés de ce vélo. Une utilisation et un entretien corrects de votre vélo réduisent les risques de dommages, de blessures et de décès.**

**Ne conduisez jamais un vélo sous l'influence de l'alcool, de drogues ou de toute substance ou condition susceptible d'altérer les fonctions motrices, le jugement ou la capacité de conduire un vélo ou un autre véhicule en toute sécurité.**

**Le vélo électrique est conçu pour être utilisé par des personnes de 18 ans et plus. Les cyclistes doivent avoir la condition physique, le temps de réaction et la capacité mentale nécessaires pour rouler en toute sécurité et gérer la circulation, les conditions routières et les situations soudaines, ainsi que respecter les lois régissant l'utilisation du vélo électrique là où ils roulent, quel que soit leur âge. Si vous souffrez d'une déficience ou d'un handicap tel qu'une déficience visuelle, une déficience auditive, une déficience physique, une déficience cognitive/langage, un trouble convulsif ou toute autre condition physique qui pourrait avoir une incidence sur votre capacité à conduire un véhicule en toute sécurité, consultez votre médecin avant de conduire un véhicule. vélo.**

**Avertir!** Fafrees n'est pas fiable en cas d'accidents, de blessures ou de dysfonctionnements du produit résultant de changements, de modifications ou d'altérations non autorisés avec toute partie des spécifications d'origine.

**CONSERVEZ CES INSTRUCTIONS**

## CARACTÉRISTIQUES

Nom du modèle	F20
Max. Capacité de chargement	308 livres. / 140 kg
Vitesse maximale	25 km/h
Moteur	Moyeu sans balais 25V 250W
Batterie	Li-ion 36V 16AH
Taille de roue	20 x 3.0" avant/arrière
Pression des pneus	Gonflage à 10-35 PSI
Chargeur	42V 2.0A
Tension d'entrée	220V
Temps de charge	Environ. 7 heures
Résistance à l'eau	IP54
Taille	174*60*118cm
Lester	57 lbs / 26 kg
Lumière	Avant / Arrière
Frein	Freins à disque mécaniques
Transmission	Shimano 7s

## PRÉSENTATION DU PRODUIT



- 1) Manette de Gaz
- 2) Levier de vitesses
- 3) Affichage LCD
- 4) Levier de frein
- 5) Selle
- 6) Phare
- 7) Aile
- 8) Feu arrière
- 9) Porte-bagages
- 10) Batterie

- 11) Fourche avant
- 12) Moteur
- 13) Plaquette de frein
- 14) Pneu
- 15) Derailleur arriere
- 16) Etrier de frein
- 17) Pédales
- 18) Manette
- 19) Pédales
- 20) Chaîne

## QU'Y A-T-IL DANS LA BOITE

- 1 \* vélo électrique F20
- 1 \* Chargeur
- 1 \* trousse à outils
- 1 \* Manuel du propriétaire
- 2 \* Pédales
- 1 \* coffret cadeau (comprenant 1 \* chambre à air, 2 \* bouchons de valve, 1 \* réflecteur de roue, 2 \* fusibles de batterie, 2 \* garnitures de frein, 1 \* porte-clés)

## INSTRUCTIONS D'INSTALLATION

AVIS : Les étapes suivantes ne sont qu'un guide général pour vous aider à assembler votre vélo électrique et ne constituent pas un manuel complet ou complet de tous les aspects de l'assemblage, de l'entretien et de la réparation. Consultez un mécanicien de vélo certifié et réputé pour vous aider à assembler, réparer et entretenir votre vélo électrique.

### Étape 1 : Déballez le vélo.

Ouvrez la boîte à vélos. Avec l'aide d'une autre personne capable de soulever un objet lourd en toute sécurité, retirez le vélo électrique du coffre à vélo. Retirez soigneusement le matériau d'emballage protégeant le cadre et les composants du vélo. Dans la petite boîte, il y a votre chargeur et vos accessoires. Veuillez recycler les matériaux d'emballage, en particulier le carton et la mousse, dans la mesure du possible.

### Étape 2 : Dépliez le vélo électrique.



A. Retirez toutes les mousses de protection, puis placez le vélo comme indiqué.



B. Insérez le guidon dans le tube et fixez le guidon et verrouillez-le. Soulevez ensuite le tube du guidon et verrouillez-le.



C. Dépliez le cadre et verrouillez-le avec le loquet. Ouvrez le support pour maintenir le vélo électrique debout sur le sol.

### Étape 3 : Ajustez le guidon.



Déverrouillez le loquet du guidon et appuyez sur le loquet vers la gauche pour replier à nouveau le guidon. Et serrez le guidon avec une clé hexagonale. Dépliez ensuite le guidon, ajustez la hauteur du guidon à une position appropriée et verrouillez-le.

### Étape 4 : installation de la selle.



Insérez la tige de selle dans le tube. Fixez la tige de selle à la bonne hauteur et verrouillez-la. Veuillez noter que la hauteur de la tige de selle ne peut pas dépasser la ligne d'échelle la plus élevée indiquée sur la tige de selle.

### Étape 5 : installation de la pédale.

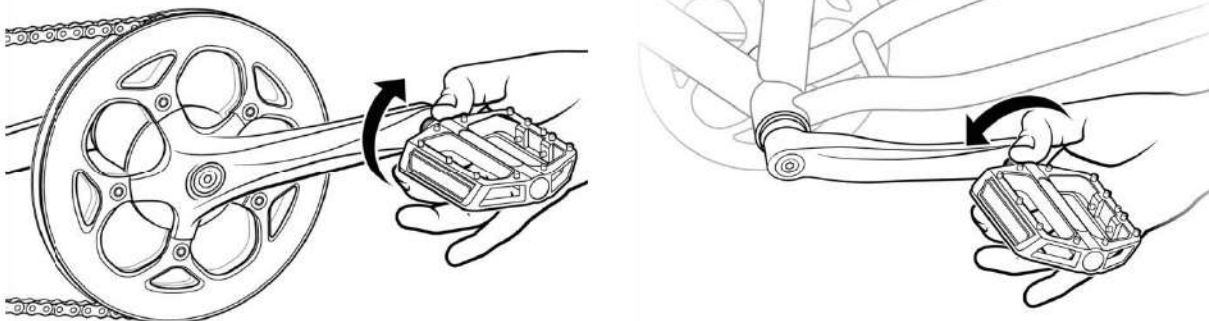

Notez les repères sur les vis des pédales et sur les manivelles. Le timbre avec "L" est la pédale gauche, le timbre avec "R" est la pédale droite, la pédale droite est installée sur le côté du pignon.

REMARQUE : La pédale droite (pédale avec étiquette autocollante « R ») est filetée de manière à être serrée en tournant dans le sens des aiguilles d'une montre. La pédale gauche (pédale avec étiquette autocollante "L") est filetée à l'envers et se serre dans le sens inverse des aiguilles d'une montre.

### Étape 6 : Gonflez les pneus.

Vérifiez que les talons des pneus et les pneus reposent uniformément sur les jantes. Utilisez une pompe avec une valve Schrader pour gonfler chaque pneu à la pression recommandée indiquée sur le pneu. Ne pas surgonfler ou sous-gonfler les pneus.



## BATTERIE EN CHARGE

### Procédure de charge

Suivez ces étapes pour charger la batterie de votre vélo électrique à partir de Fafrees Bikes :

1. Assurez-vous que la batterie est éteinte.
2. **Retirez le cache en caoutchouc du port de charge.**
3.  **Branchez le chargeur dans le port de charge de la batterie, AVANT DE BRANCHER LE CHARGEUR DANS LA PRISE D'ALIMENTATION.**



Avec la batterie sur ou hors du vélo, placez le chargeur dans un endroit plat et sûr et connectez la prise de sortie CC du chargeur au port de charge sur le côté de la batterie.

4.  **Branchez le chargeur sur une prise de courant :** Branchez la fiche d'entrée du chargeur (prise 110/240 volts) sur la prise de courant. La charge devrait commencer et sera indiquée par le voyant d'état de charge LED sur le chargeur s'allumant en rouge.

5. Débranchez le chargeur de la prise, puis du port de charge : une fois complètement chargé, indiqué par le voyant de charge devenant vert, débranchez d'abord le chargeur de la prise murale, puis retirez la fiche de la prise du chargeur du port de charge de la batterie.

## INFORMATIONS SUR LA CHARGE DE LA BATTERIE

Vérifiez que le chargeur, les câbles du chargeur et la batterie ne sont pas endommagés avant de commencer chaque charge.

Assurez-vous de charger dans une zone dégagée et à l'abri de tout dommage potentiel ou situation de déclenchement pouvant survenir pendant la charge. Chargez toujours votre batterie à une température comprise entre 0°C et 40°C (32°F - 104°F).

La batterie peut être chargée sur ou hors du vélo. Pour retirer la batterie, tournez la clé en position déverrouillée et retirez la batterie.

La batterie doit être rechargée après chaque utilisation, afin qu'elle soit prête à parcourir toute l'autonomie pour votre prochaine sortie. Il n'y a pas d'effet mémoire, donc charger la batterie après un court trajet ne causera pas de dommages.

Le voyant lumineux du chargeur s'allume en rouge pendant que la batterie se charge. Lorsque la charge est terminée, le voyant devient vert. Assurez-vous que la lumière est orientée vers le haut lors de la charge.

Retirez le chargeur de la batterie dans l'heure qui suit le voyant vert indiquant une charge complète. Le chargeur est conçu pour arrêter automatiquement la charge lorsque la batterie est pleine, mais une usure inutile des composants de charge peut se produire si le chargeur reste attaché à la batterie et à une source d'alimentation pendant plus de 12 heures.

NE PAS laisser une batterie en charge sans surveillance.



**Le non-respect des informations sur la charge de la batterie pourrait entraîner une usure inutile des composants de charge, de la batterie et/ou du chargeur, et pourrait entraîner une batterie sous-performante ou non fonctionnelle et le remplacement ne sera pas couvert par la garantie.**

## RETRAIT DE LA BATTERIE

Pour retirer la batterie du vélo, insérez la clé et tournez-la en position déverrouillée. Lorsque la batterie est complètement verrouillée, vous pouvez sentir une résistance en tournant la clé.



Faites preuve de prudence pour éviter d'endommager les bornes du connecteur de la batterie, qui sont exposées lorsque la batterie est déverrouillée et retirée du cadre du vélo. En cas d'endommagement des bornes ou des supports de batterie, veuillez cesser l'utilisation et contacter immédiatement l'assistance Fafrees.

## INSTALLATION DE LA BATTERIE

Assurez-vous que la batterie est éteinte.

NE PAS forcer la batterie dans le plateau ; alignez lentement et poussez doucement la batterie vers le bas dans le plateau. Poussez ensuite la batterie (assurez-vous d'appuyer assez fort) et entendez le son "CLICK". Tournez légèrement la clé pour sentir s'il y a une résistance de la clé. Si vous pouvez sentir la résistance, la batterie est complètement verrouillée.

- Assurez-vous qu'il n'y a pas d'espace entre la batterie et le plateau.
- Assurez-vous que la batterie a été correctement fixée au vélo avant chaque utilisation en tirant délicatement vers l'extérieur sur la batterie avec les deux mains une fois verrouillée.

## INFORMATIONS SUR LES PNEUS

Le F20 utilise des pneus en caoutchouc de 20 "x 3,0" avec des chambres à air. Les pneus sont conçus pour la durabilité et la sécurité pour les activités cyclistes régulières et doivent être vérifiés avant chaque utilisation pour s'assurer qu'ils sont correctement gonflés et en bon état. Un gonflage, un entretien et un remplacement appropriés en temps opportun contribueront à garantir le maintien des caractéristiques de fonctionnement de votre vélo et à éviter les conditions dangereuses.

Fafrees recommande 10-35 PSI pour les pneus d'origine sur F20. Restez toujours dans la plage de pression d'air recommandée par le fabricant, comme indiqué sur le flanc du pneu.



Il est extrêmement important qu'une pression d'air appropriée soit toujours maintenue dans les pneumatiques. Ne sous-gonflez pas ou ne surgonflez pas vos pneus. Une basse pression peut entraîner une perte de contrôle et des pneus surgonflés peuvent éclater. Le fait de ne pas toujours maintenir la pression d'air indiquée sur les pneumatiques peut entraîner une défaillance du pneu et/ou de la roue.

Gonflez vos pneus à partir d'une source d'air régulée avec un manomètre disponible. Le gonflage de vos pneus à partir d'une source d'air non réglementée pourrait les

**surgonfler, entraînant un éclatement du pneu. Même les pneus équipés de doublures de pneu anti-crevaison intégrées peuvent et doivent crever à cause de crevaisons, de pincements, d'impacts et d'autres causes. Lorsque l'usure des pneus devient évidente ou qu'un pneu crevé est découvert, vous devez remplacer les pneus et/ou les chambres à air avant d'utiliser le vélo ou des blessures aux opérateurs et/ou des dommages à votre vélo pourraient survenir.**



**Lors du changement d'un pneu ou d'une chambre à air, assurez-vous que toute la pression d'air a été retirée de la chambre à air avant de retirer le pneu de la jante. Si vous ne supprimez pas toute la pression d'air du tube intérieur, vous risquez de vous blesser gravement.**



## **INSTRUCTIONS DE STOCKAGE**

Si vous stockez votre vélo pendant plus de 2 semaines à la fois, suivez les instructions ci-dessous pour maintenir la santé et la longévité de votre batterie.

- Chargez (ou déchargez) la batterie à environ 75 % de charge.
- **NE LAISSEZ PAS** la batterie attachée au cadre du vélo. Retirez-le du vélo lors d'un stockage à long terme.
- Stockez la batterie dans un endroit sec, climatisé et intérieur entre 0°C et 40°C (32°F - 104°F).
- Vérifiez la batterie tous les mois à 75 % de charge.
- En cas de stockage prolongé, gardez la batterie au frais et au sec et chargez-la pendant 2 heures tous les 3 mois.



**Le non-respect des procédures de stockage de batterie appropriées peut entraîner une batterie non fonctionnelle. Le remplacement ne sera pas couvert par la garantie.**



**NE PAS couvrir le chargeur pendant qu'il est en charge. L'air du chargeur se refroidit et doit être placé sur une surface dure et plane dans un espace ouvert. Utilisez le chargeur avec les voyants vers le haut.**



**N'OUVREZ PAS le boîtier de la batterie, ce qui annulerait la garantie et pourrait endommager la batterie, des biens ou causer des blessures graves et/ou la mort.**

# GUIDE DE DÉMARRAGE RAPIDE

## COMMENCER

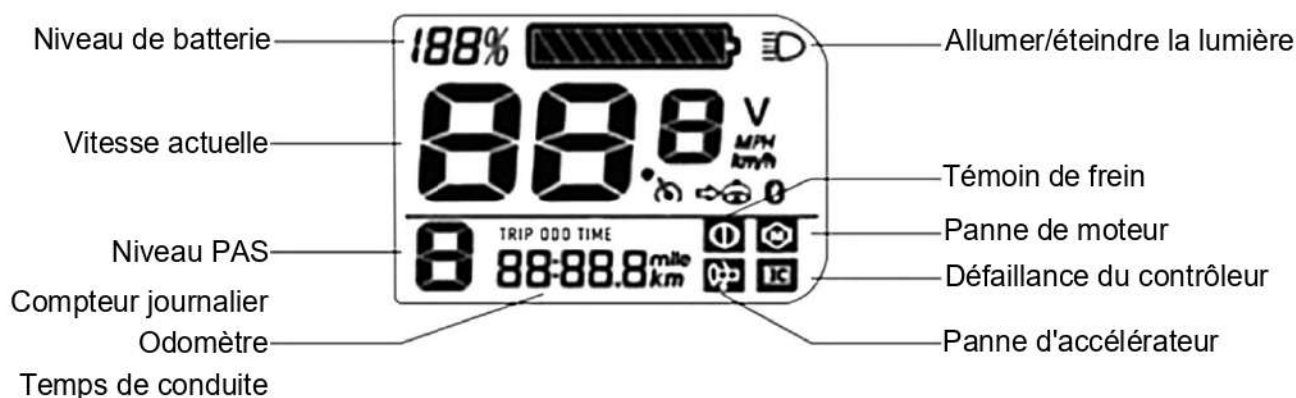

Illustration 1 Écran SL-206

Définitions des boutons : L'écran SL-206 est équipé de cinq boutons sur l'unité de commande correspondante : **M** bouton d'alimentation , **+** bouton plus , **-** bouton moins.

Appuyez sur le bouton d'alimentation sur le pavé de commande d'affichage pour allumer le vélo. Pour éteindre, maintenez enfoncé le bouton d'alimentation pendant 3 secondes. L'écran s'éteindra automatiquement s'il n'est pas utilisé pendant plus de 10 minutes.

## PAGE D'ACCUEIL



## PANNEAU DE COMMANDE D'AFFICHAGE

1. **Commutation de l'interface d'affichage** : lorsque l'écran est allumé, il affiche la vitesse actuelle (km/h) et le compteur journalier (km) par défaut. Appuyez brièvement sur le bouton d'alimentation pour basculer entre le compteur journalier (km), le compteur kilométrique (km), et Temps de conduite (h).

2. **Niveau d'assistance** : utilisez le bouton plus/moins pour changer le niveau d'assistance. L'assistance électrique est déclenchée lorsque vous pédalez vers l'avant et s'arrête lorsque vous arrêtez de pédaler, parfois avec un retard.

3. **Mode d'assistance à la marche** : appuyez longuement sur le bouton moins, le vélo électrique entrera en mode d'assistance à la marche. Le vélo électrique roule à une vitesse constante de 6 km/h. Relâchez le bouton moins, le vélo électrique arrêtera immédiatement la puissance de sortie et reviendra à l'état avant la poussée.

4. **Allume la lumière** : En appuyant et en maintenant le bouton plus sur le côté droit, le contrôleur allumera/éteindra le phare.

## MODE ÉLECTRIQUE

Vous n'avez pas besoin de pédaler sur le vélo électrique si vous utilisez l'accélérateur à main. L'accélérateur peut être contrôlé en le tournant depuis la position de repos, et plus l'interrupteur d'accélérateur est éloigné de la position de repos, plus la puissance est envoyée au moteur pour accélérer le vélo électrique. **L'accélérateur à main peut être retiré si vous n'en avez pas besoin ou en raison de restrictions légales locales.**

## RÉGULATEUR DE VITESSE

Le régulateur de vitesse sera déclenché lorsque vous maintenez l'accélérateur au pouce et que vous roulez à la même vitesse pendant 8 secondes, et il sera libéré en freinant/pédalant ou en accélérant.



**Les utilisateurs doivent suivre les instructions et les avertissements contenus dans ce manuel pour des raisons de sécurité. N'essayez PAS de faire fonctionner votre vélo avant d'avoir une connaissance adéquate de son contrôle et de son fonctionnement. Les dommages causés par le non-respect des instructions ne sont pas couverts par la garantie et peuvent entraîner des blessures graves ou la mort. Contactez l'assistance Fafrees si vous avez des questions sur l'assemblage ou le fonctionnement.**

## Stationnement, entreposage et transport

Veillez suivre ces conseils de stationnement, de stockage et de transport de base pour vous assurer que votre vélo est bien entretenu sur et hors route.

- Lorsque vous poussez ou transportez le vélo manuellement, coupez l'alimentation pour éviter une accélération accidentelle du moteur.
- Éteignez l'alimentation pour économiser de l'énergie.
- Assurez-vous que la batterie est verrouillée sur le cadre ou utilisez la clé pour retirer la batterie et emportez-la avec vous pour des raisons de sécurité ou de stockage dans un endroit à température contrôlée.
- Garez-vous à l'intérieur lorsque cela est possible. Si vous devez vous garer à l'extérieur sous la pluie ou dans des conditions humides, laissez votre vélo électrique à l'extérieur pendant quelques heures seulement, puis garez-le dans un endroit sec dès que possible pour permettre à tous les systèmes de sécher. Comme pour un vélo ordinaire, un vélo électrique utilisé dans des conditions humides nécessite un entretien plus fréquent pour éviter la rouille, la corrosion, etc. et pour s'assurer que tous les systèmes fonctionnent en toute sécurité.
- Il est recommandé de verrouiller votre vélo pour vous assurer que votre vélo est sécurisé. Fafrees Bikes ne fait aucune réclamation ou recommandation sur le matériel de verrouillage approprié ou les procédures pour sécuriser votre vélo, mais nous vous recommandons de prendre les précautions appropriées pour protéger votre vélo contre le vol.
- Ne garez, rangez ou transportez pas votre vélo sur un porte-vélo qui n'est pas conçu pour la taille et le poids du vélo.
- Lorsque vous transportez votre vélo sur un porte-vélos, retirez la batterie. Cela réduira le poids du vélo, facilitera le levage et le chargement et vous permettra de protéger la batterie en la transportant dans la cabine d'un véhicule.

## INSTRUCTIONS D'ENTRETIEN POUR L'UTILISATEUR



Si vous n'avez pas l'expérience, les compétences et les outils nécessaires pour effectuer l'entretien et le réglage de votre vélo, nous vous recommandons fortement de faire appel à un mécanicien de vélo certifié et réputé pour entretenir, régler et garantir que le vélo est sûr à conduire.

### Liste de contrôle de sécurité

Avant chaque trajet, et après chaque 25-45 miles (40-72 km), nous vous conseillons de suivre la liste de contrôle de sécurité.

Contrôle de sécurité	Étapes de base
Freins	<p>Assurez-vous que les freins avant et arrière fonctionnent correctement.</p> <p>Vérifiez l'usure des plaquettes de frein et assurez-vous qu'elles ne sont pas trop usées.</p> <p>Vérifiez que les plaquettes de frein sont correctement positionnées par rapport aux jantes.</p> <p>Vérifiez que les câbles de frein sont graissés, correctement réglés et ne présentent aucun signe d'usure.</p> <p>Vérifiez que les leviers de frein fonctionnent correctement et sont solidement fixés au guidon.</p> <p>Vérifiez que les leviers de frein sont fermes et que le frein, la coupure du moteur et le feu stop fonctionnent correctement.</p>
Roues et Pneus	<p>Assurez-vous que vos pneus sont gonflés aux limites recommandées indiquées sur les flancs et qu'ils retiennent l'air.</p> <p>Vérifiez que les pneus ont une bonne bande de roulement, pas de renflements ou d'usure excessive et qu'ils ne présentent pas de dommages supplémentaires.</p> <p>Vérifiez que les jantes sont vraies et exemptes d'oscillations, de bosses ou de plis visibles.</p> <p>Vérifiez que tous les rayons de la roue sont bien ajustés et non cassés.</p> <p>Vérifiez que les écrous d'essieu et le blocage rapide de la roue avant sont bien serrés. Vérifiez que le levier de verrouillage sur la broche à dégagement rapide est correctement tendu, fermé et sécurisé.</p>
Pilotage	<p>Assurez-vous que la direction est fonctionnelle et que le guidon et la potence sont correctement fixés et réglés.</p> <p>Pour vérifier la sécurité du boulon de serrage de la potence, tournez le guidon.</p> <p>Vérifiez que le guidon est bien positionné par rapport à la fourche et au sens de marche.</p>
Chaîne	<p>Assurez-vous que la chaîne est propre, huilée et fonctionne sans à-coups.</p> <p>Une attention particulière est requise dans des conditions humides, salées/corrosives ou poussiéreuses.</p>
Roulements	<p>Assurez-vous que tous les roulements sont lubrifiés, tournent librement et ne montrent aucun mouvement excessif, grincement ou cliquetis.</p> <p>Vérifiez le jeu de direction, les roulements de roue, les roulements de pédale et les roulements de boîtier de pédalier.</p>
Manivelles et Pédales	<p>Assurez-vous que les pédales sont solidement fixées aux manivelles.</p> <p>Assurez-vous que les manivelles sont bien serrées et ne sont pas pliées.</p>

Câbles de dérailleur et mécaniques	Vérifiez que le dérailleur est réglé et fonctionne correctement. Assurez-vous que les leviers de changement de vitesse et de frein sont solidement fixés au guidon. Assurez-vous que tous les câbles de changement de vitesse et de frein sont correctement lubrifiés.
Cadre, fourche et siège	Vérifiez que le cadre et la fourche ne sont pas pliés ou cassés. Si le cadre ou la fourche sont pliés ou cassés, ils doivent être remplacés. Vérifiez que le siège est correctement réglé et que le levier de blocage rapide de la tige de selle est bien serré.
Ensemble d'entraînement de moteur et accélérateur	Assurez-vous que le moteur du moyeu tourne en douceur et que les roulements du moteur sont en bon état de fonctionnement. Assurez-vous que tous les câbles d'alimentation reliés au moteur du moyeu sont fixés et en bon état. Assurez-vous que les boulons de l'axe du moteur du moyeu sont fixés et que le bras de couple, le boulon du bras de couple et les rondelles de couple sont en place.
Batterie	Assurez-vous que la batterie est chargée avant utilisation. Assurez-vous que la batterie n'est pas endommagée. Verrouillez la batterie au cadre et assurez-vous qu'elle est bien fixée. Chargez et rangez le vélo et la batterie dans un endroit sec, entre 0°C et 40°C (32°F - 104°F).
Câbles électriques	Examinez les connecteurs pour vous assurer qu'ils sont bien en place et à l'abri de tout débris ou humidité. Inspectez les câbles et la gaine de câble. Assurez-vous que le frein, la queue et les phares sont tous correctement réglés, fonctionnent et ne sont pas bloqués.
Accessoires	Assurez-vous que chaque réflecteur est correctement installé et qu'il n'est pas recouvert. Assurez-vous que les autres composants du vélo sont solidement fixés et fonctionnent comme prévu. Vérifiez l'équipement de sécurité, y compris le casque. Assurez-vous que l'équipement de montage est bien fixé si le véhicule est équipé d'un porte-bagages avant, d'un porte-bagages arrière, d'un panier, etc. Assurez-vous que le feu arrière et le câble d'alimentation sont bien fixés si le véhicule est équipé d'un porte-bagages arrière. Assurez-vous que le matériel de montage des ailes est solidement fixé si le véhicule est équipé d'ailes. Assurez-vous que les ailes sont exemptes de fissures et de trous.

## DÉPANNAGE

Symptômes	Causes possibles	Solutions les plus courantes
Le vélo ne peut pas être allumé	1. Puissance de la batterie insuffisante 2. Connexions défectueuses 3. La batterie n'est pas complètement insérée dans le plateau	1. Charger la batterie 2. Nettoyer et réparer les connecteurs 3. Installez la batterie

	4.Séquence d'allumage incorrecte 5. Les freins sont appliqués	correctement 4. Allumez le vélo avec la séquence appropriée 5. Desserrez les freins
Accélération irrégulière et/ou vitesse de pointe réduite	1. Puissance de la batterie insuffisante 2. Accélérateur desserré ou endommagé 3. Bague magnétique mal alignée ou endommagée	1. Charger ou remplacer la batterie 2. Remplacer l'accélérateur 3. Alignez ou remplacez la bague magnétique
Le moteur ne répond pas lorsque le vélo est allumé	1. Câblage desserré 2. Accélérateur desserré ou endommagé 3. Fil de prise du moteur desserré ou endommagé 4. Moteur endommagé	1. Réparer et/ou reconnecter 2. Serrez ou remplacez 3. Fixez ou remplacez 4. Réparer ou remplacer
Portée réduite	1. Basse pression des pneus 2. Batterie faible ou défectueuse 3. Conduite avec trop de côtes, vent de face, freinage et/ou charge excessive 4. Batterie déchargée pendant une longue période sans charges régulières, vieillie, endommagée. 5. Freins frottant	1. Ajustez la pression des pneus 2. Vérifiez les connexions ou chargez la batterie 3. Aider avec les pédales ou ajuster l'itinéraire 4. Contactez l'assistance produit si la baisse de portée persiste. 5. Réglez les freins
La batterie ne charge pas	1. Le chargeur n'est pas bien connecté 2. Chargeur endommagé 3. Batterie endommagée 4. Câblage endommagé	1. Ajustez les connexions 2. Remplacer 3. Remplacer 4. Réparer ou remplacer
La roue ou le moteur fait des bruits étranges	1. Rayons de roue ou jante desserrés ou endommagés 2. Câblage du moteur desserré ou endommagé	1. Serrez, réparez ou remplacez 2. Rebranchez ou remplacez le moteur.

## GARANTIE LIMITÉE

La garantie de votre vélo et les autres conditions légales contraignantes (par exemple, les conditions d'achat, etc.) sont susceptibles d'être modifiées à tout moment. Pour consulter vos conditions d'achat et connaître la garantie actuelle, veuillez vous rendre sur <https://www.fafreesbike.com/pages/warranty>

### Informations sur la garantie

Seul le propriétaire d'origine d'un vélo électrique acheté auprès de Fafrees en ligne ou des distributeurs Fafrees est couvert par cette garantie limitée. La période de garantie commence à la réception du vélo électrique et se termine immédiatement à la fin de la période de garantie.

La garantie limitée est expressément limitée au remplacement d'une batterie lithium-ion défectueuse (la "batterie"), d'un cadre, d'une fourche, d'une potence, d'un guidon, d'un jeu de direction, d'une tige de selle, d'une selle, de freins, de feux, d'un boîtier de pédalier, d'un pédalier, de pédales, de jantes, moyeu de roue, roue libre, cassette, dérailleur, levier de vitesses, moteur, accélérateur, contrôleur, faisceau de câbles, écran LCD, béquille, réflecteurs et matériel (chacun étant un "composant couvert").



Les composants couverts sont garantis exempts de défauts de matériaux et/ou de fabrication pendant la période de garantie.

Les dommages causés aux composants couverts pendant l'expédition ne sont pas couverts par cette garantie limitée, mais Fafrees remplacera ces composants couverts endommagés si vous informez Fafrees dans les 3 jours suivant la réception avec une photo datée du composant de couverture endommagé. Les réclamations pour dommages liés à l'expédition sont très urgentes et il est de votre responsabilité d'inspecter immédiatement le vélo électrique à la réception.

#### **Cette garantie limitée ne couvre pas :**

Usure normale du composant couvert.

Consommables ou pièces d'usure normale (y compris pneus, chambres à air, plaquettes de frein, câbles et boîtiers, poignées, chaîne et rayons).

Tout dommage ou défaut résultant du non-respect des instructions de ce manuel, actes de Dieu, accident, mauvaise utilisation, négligence, abus, utilisation commerciale, altérations, modification, montage incorrect, installation de pièces ou d'accessoires non prévus à l'origine ou compatibles avec le vélo électrique vendu, erreur de l'opérateur, dégâts des eaux, conduite extrême, cascades ou entretien de suivi inapproprié.

Pour éviter tout doute, Fafrees ne sera pas tenu responsable de tout dommage, panne ou perte causé par un service non autorisé ou l'utilisation de pièces non autorisées.

La batterie n'est pas garantie contre les dommages résultant de surtensions, de l'utilisation d'un chargeur inapproprié, d'un entretien inapproprié ou de toute autre mauvaise utilisation, usure normale ou dégâts des eaux.

#### **Processus de réclamation :**

Fafrees ne remplacera aucun composant couvert par cette garantie limitée sans avoir d'abord vu des photos ou une vidéo des composants couverts endommagés.

Afin d'exercer votre droit de recevoir un remplacement pour un composant couvert dans le cadre de cette garantie limitée, vous devez :

- Contactez l'équipe d'assistance produit Fafrees en visitant <https://www.fafreesebike.com/pages/contact-us>. L'équipe d'assistance produit travaillera d'abord avec vous sur le problème de votre vélo électrique pour identifier d'éventuelles solutions simples.
- Si l'équipe d'assistance produit détermine qu'un composant couvert doit être remplacé, elle vous fournira un ensemble d'instructions sur la façon de remplacer ou d'installer le nouveau composant couvert dans votre vélo électrique.
- Les composants couverts par cette garantie limitée ne doivent être expédiés qu'à l'adresse de l'acheteur d'origine.

**La responsabilité de Fafrees ne doit en aucun cas dépasser le montant réel que vous avez payé pour le vélo électrique, et fafrees ne sera en aucun cas responsable des dommages ou pertes consécutifs, accessoires, spéciaux ou punitifs, qu'ils soient directs ou indirects.**

## **Grazie per aver acquistato Fafrees F20 Ebike.**

Siamo orgogliosi di offrirti un prodotto di qualità che offrirà anni di divertimento. Si prega di leggere e comprendere completamente questo manuale prima di assemblare e utilizzare la bicicletta. Se hai domande dopo aver letto questo manuale, fai riferimento al supporto Fafrees o contattaci via e-mail o chiamaci.

### **UTILIZZANDO QUESTO MANUALE**

Questo manuale contiene i dettagli del prodotto, la sua attrezzatura e informazioni sul funzionamento, la manutenzione e altri suggerimenti utili per i proprietari. Leggerlo attentamente e familiarizzare con l'ebike prima di utilizzarla per garantire un uso sicuro e prevenire incidenti. Questo manuale contiene molte avvertenze e precauzioni relative al funzionamento sicuro e alle conseguenze se non vengono eseguite impostazioni, operazioni e manutenzione adeguate. Tutte le informazioni contenute in questo manuale devono essere esaminate attentamente e, in caso di domande, è necessario contattarci immediatamente.

Le note, le avvertenze e le precauzioni contenute nel manuale e nei paragrafi sono contrassegnate dal simbolo triangolare di attenzione sul lato sinistro devono essere prestate particolare attenzione. Gli utenti devono inoltre prestare particolare attenzione alle informazioni contrassegnate in questo manuale che iniziano con AVVISIO.

Conservare questo manuale, insieme a qualsiasi altro documento incluso con la bicicletta, per riferimento futuro, tuttavia tutto il contenuto di questo manuale è soggetto a modifiche o ritiro senza preavviso.

Visita <https://www.fafreesebike.com/pages/user-manual> per visualizzare e scaricare l'ultima versione. Fafrees compie ogni sforzo per garantire l'accuratezza della propria documentazione e non si assume alcuna responsabilità in caso di errori o inesattezze presenti all'interno.

Poiché è impossibile prevedere ogni situazione o condizione che si verificherà durante la guida, questo manuale non garantisce l'uso sicuro delle biciclette in tutte le condizioni. Esistono rischi associati all'uso di qualsiasi bicicletta che non possono essere previsti o evitati e sono di esclusiva responsabilità del ciclista.

### **SICUREZZA GENERALE**

**AVVERTIMENTO! Quando si utilizza questo prodotto, è necessario seguire sempre le precauzioni di base, incluse le seguenti:**

- a) Leggere tutte le istruzioni prima di utilizzare il prodotto.
- b) Per ridurre il rischio di lesioni, è necessaria una stretta supervisione quando il prodotto viene utilizzato vicino a bambini.
- c) Non inserire le dita o le mani nel prodotto.
- d) Non utilizzare questo prodotto se il cavo di alimentazione flessibile o il cavo di uscita è sfilacciato, presenta un isolamento rotto o altri segni di danneggiamento.
- e) Questa apparecchiatura non è destinata all'uso a temperature ambiente inferiori a -4 ° F (-20 ° C) o superiori a temperature ambiente di 113 ° F (45 ° C).

f) La batteria deve essere caricata quando la temperatura ambiente è compresa tra 32° F (0° C) e 104° F (40° C). Non caricare mai la batteria quando la temperatura ambiente è al di fuori di questo intervallo.

**AVVERTIMENTO! È tua responsabilità rispettare tutte le leggi relative al traffico e utilizzare attrezzature adeguate. Ciò include un abbigliamento da ciclismo adeguato e la manutenzione della bicicletta.**

Rispettare tutte le leggi e i regolamenti locali sul traffico di biciclette.

Rispettare le normative sull'illuminazione delle biciclette, le licenze di guida su marciapiedi/marciapiedi, le piste ciclabili e l'uso dei sentieri, le leggi sui caschi, le leggi sui bambini relative al ciclismo e le leggi speciali sul traffico di biciclette, è tua responsabilità conoscere e rispettare le leggi locali.

- Quando si va in bicicletta, indossare sempre un casco della misura adeguata che copra la fronte. Molte località richiedono specifici dispositivi di sicurezza. È tua responsabilità familiarizzare con le leggi, le norme e i regolamenti locali in cui guidi e rispettare tutte le leggi applicabili, incluso l'equipaggiamento di te stesso e della tua bicicletta come richiesto dalla legge.
- Salvo diversa indicazione, il peso e il bagaglio di un ciclista non devono superare i 140 kg/308 libbre.
- Prima di andare in bicicletta, controlla sempre che tutto funzioni correttamente e sia correttamente allineato.
- Acquisire familiarità con i comandi della bicicletta, come freni, pedali, cambio, ecc.
- Tenere tutte le parti del corpo o qualsiasi oggetto invadente lontano dalle corone affilate durante la pedalata. Il mancato utilizzo di un abbigliamento adeguato potrebbe causare lesioni.
- Durante la guida, ricorda che stai condividendo la strada o il percorso con altri. vale a dire automobilisti, pedoni e altri ciclisti.
- Sii sempre un cavaliere sulla difensiva. Dai sempre per scontato che gli altri non ti vedano e si aspettino l'inaspettato
- Sii sempre consapevole di ciò che ti circonda. Sii attento e reattivo a:
  - 1) Autoveicoli di ogni tipo e in tutte le direzioni.
  - 2) Movimento imprevisto di ostacoli.
  - 3) Pedoni nelle vicinanze.
  - 4) Bambini o animali in zona.
  - 5) Imperfezioni di piste ciclabili o strade asfaltate comprese buche, superfici irregolari, costruzione di ghiaia sciolta e detriti.
  - 6) Segnali di avvertimento, pericolo e resa.
- Percorrere le piste ciclabili designate quando disponibili e guidare sempre in direzione del traffico.
- Riconosci e fermati a TUTTI i segnali di stop e semafori.
- Quando ti fermi completamente, guarda in entrambe le direzioni agli incroci stradali prima di proseguire.
- Utilizzare segnali manuali ufficiali per svoltare e fermarsi.

- Non guidare con le cuffie.
- Non aggrapparsi mai a un altro veicolo.
- Non serpeggiare nel traffico o fare movimenti o svolte imprevisti.
- Le regole che disciplinano la precedenza per gli automobilisti si applicano ai ciclisti. Un ciclista dovrebbe essere sempre pronto a cedere.
- Non guidare sotto l'effetto di alcol o droghe.
- Evitare di guidare in caso di maltempo quando la visibilità è scarsa, ad esempio all'alba, al tramonto o al buio. Tali condizioni aumentano il rischio di incidenti.

## Tempo umido

**Si consiglia di non guidare in caso di pioggia se evitabile. Guidare in caso di pioggia solo se necessario.**

La bici elettrica non è pensata per l'uso in caso di forti piogge o ruscelli. Non immergere o immergere mai questo prodotto in acqua o liquidi poiché l'impianto elettrico potrebbe danneggiarsi.

- È necessario prestare ulteriore attenzione quando si guida questa bicicletta in condizioni di umidità.
- Riduci la velocità quando guidi con tempo scivoloso per aiutarti a mantenere il controllo della bici.
- Poiché ci vorrà più tempo per rallentare e fermarsi che durante la guida su strade asciutte, azionare i freni prima.
- Fai attenzione ad aumentare la tua visibilità agli altri guidatori. Usa luci di sicurezza affidabili e indossa indumenti luminosi.
- Le condizioni di bagnato rendono più difficile l'identificazione dei pericoli della strada. Fai attenzione mentre vai.

## Cavalcata notturna

I ciclisti dovrebbero guidare di notte con estrema cautela. In molte circostanze, la guida notturna può essere più rischiosa di quella diurna poiché è estremamente difficile per conducenti e pedoni individuare i ciclisti al buio.

Gli individui di un'età adeguata che sono consapevoli dei maggiori rischi dovrebbero prestare particolare attenzione durante la guida al tramonto, al tramonto o di notte. Si prega di notare che è importante scegliere un abbigliamento adeguato e attrezzature specializzate quando si guida in condizioni sfavorevoli per ridurre il rischio di lesioni.

**Avvertimento!** I catarifrangenti non devono essere indossati in sostituzione dell'illuminazione richiesta. I ciclisti sono quasi invisibili per altri ciclisti e automobilisti se non vengono utilizzate le luci e gli indumenti riflettenti necessari. Fai tutti gli sforzi necessari per renderti visibile se guidi di notte utilizzando luci e catarifrangenti. Precauzioni di illuminazione inadeguate potrebbero causare incidenti mortali o lesioni gravi. I riflettori hanno lo scopo di riflettere la luce delle auto e dei lampioni che passano, rendendoti più evidente e riconoscibile come ciclista in movimento.

**Attenzione!** I riflettori e le relative staffe di montaggio devono essere controllati regolarmente per assicurarsi che siano montati in modo pulito, dritto e sicuro. Assicurati di rispettare tutte le leggi locali sulla guida notturna. Si raccomandano i seguenti:

- È importante adottare misure per migliorare la propria visibilità indossando indumenti e accessori di colore chiaro e riflettenti. Ci sono molte opzioni di abbigliamento riflettente adeguate che possono essere indossate: giubbotti, bracciali, fasce per le gambe, strisce sul casco e lampeggiante attaccato al corpo e / o alla bicicletta.
- Assicurati che i tuoi vestiti o oggetti vari non ostruiscano la visibilità dei riflettori e delle luci.
- Assicurarsi che la bicicletta sia dotata di catarifrangenti per la guida all'alba, al tramonto o di notte.
- Guidare sempre lentamente quando si guida di notte.

## Assemblaggio e vestibilità

Il montaggio e la vestibilità corretti sono elementi essenziali per garantire sicurezza, prestazioni e comfort in bicicletta. Anche se hai l'esperienza, l'abilità e gli strumenti per completare questi passaggi essenziali prima della tua prima corsa, ti consigliamo comunque di rivolgerti a un meccanico di biciclette certificato e rispettabile per controllare il tuo lavoro.

**AVVISO:** se non si dispone dell'esperienza, dell'abilità e degli strumenti per completare l'assemblaggio e l'adattamento, si consiglia vivamente di rivolgersi a un meccanico di biciclette certificato e rispettabile per completare queste procedure, nonché eventuali regolazioni o messa a punto future.

**AVVISO:** Un aspetto critico dell'assemblaggio della bicicletta è il fissaggio della ruota anteriore e il controllo del serraggio dei dadi dell'asse della ruota posteriore. Questi meccanismi di montaggio possono allentarsi o non essere fissati durante la spedizione o nel tempo. La coppia e la sicurezza di tutta la bulloneria di montaggio delle ruote devono essere ispezionate all'arrivo e su base regolare. Entrambe le ruote devono essere adeguatamente fissate prima di utilizzare la bicicletta.

## Attrezzature obbligatorie e luoghi d'uso

Prima di guidare, assicurati di avere tutte le attrezzature di sicurezza richieste e consigliate e di seguire tutte le leggi relative all'uso di una bicicletta elettrica nella tua regione. Ad esempio, queste leggi possono specificare la necessità di attrezzature obbligatorie, l'uso di segnali manuali e dove è possibile guidare.

## Modifica di componenti o collegamento di accessori

L'utilizzo di componenti o ricambi non originali può compromettere la sicurezza della tua ebike, invalidare la garanzia e, in alcuni casi, rendere la tua ebike non conforme alle leggi relative alla tua bicicletta.



**La sostituzione di componenti originali o l'installazione di accessori di terze parti o accessori non espressamente consigliati da Fafrees per il tuo modello di bicicletta è a tuo rischio e pericolo. L'uso di accessori o componenti aftermarket che non sono stati testati da Fafrees per la sicurezza e la compatibilità può invalidare la garanzia, creare condizioni di guida non sicure, danneggiare la proprietà o la bicicletta o provocare lesioni gravi o morte.**

## Controllo di sicurezza prima di ogni corsa

Controlla sempre le condizioni della tua bicicletta prima di metterti alla guida oltre a far eseguire la regolare manutenzione. Se non sei sicuro di come eseguire un controllo completo delle condizioni della tua bicicletta prima di ogni uscita, dovresti consultare un meccanico di biciclette certificato e rispettabile per assistenza.

## **Sistema elettrico**

L'impianto elettrico alimenta diversi componenti della tua ebike. È fondamentale familiarizzare con tutti gli aspetti del sistema elettrico della tua ebike e controllare se funziona correttamente prima di ogni uscita. Le leve del freno anteriore e posteriore contengono interruttori di interruzione dell'alimentazione di sicurezza, che disabilitano l'assistenza del motore del mozzo quando viene applicata. Entrambe le leve devono essere controllate per il corretto funzionamento. Se gli interruttori di interruzione della leva del freno, la pedalata assistita o l'illuminazione funzionano in modo anomalo, intermittente o non funzionano, interrompere immediatamente l'uso dell'ebike e contattare il team di supporto Fafrees per assistenza.

## **Freni**

Assicurarsi che i freni e i loro componenti del sistema siano esenti da danni, correttamente fissati e funzionanti correttamente. Quando sono completamente premute, le leve del freno anteriore e posteriore non devono toccare il manubrio. Porta la tua bici da un meccanico di biciclette certificato e rispettabile per far riparare i freni se riscontri un problema.

## **Pneumatici e ruote**

Le tue ruote dovrebbero sempre girare dritte e devono essere riparate o sostituite se oscillano da un lato all'altro o su e giù durante la rotazione. Se le tue ruote diventano false o i raggi si allentano, cosa che può accadere con un uso normale, ti consigliamo di far eseguire tutte le operazioni di messa a punto e allineamento delle ruote sulla tua bici da un meccanico di biciclette certificato e rispettabile. Non tentare di allineare le ruote o stringere i raggi a meno che tu non abbia conoscenze, strumenti ed esperienza adeguati. Assicurarsi che i pneumatici e le camere d'aria siano in buone condizioni di funzionamento senza alcun danno visivo e abbiano la corretta quantità di pressione dell'aria come indicato sul pneumatico. Sostituire sempre i pneumatici e le camere d'aria con forature, tagli o danni prima di mettersi alla guida. I pneumatici senza la corretta quantità di pressione dell'aria possono ridurre le prestazioni, aumentare l'usura dei pneumatici e dei componenti e rendere la guida della bicicletta non sicura.

## **Accessori, cinturini e hardware**

Assicurarsi che tutta la bulloneria sia fissata e che tutti gli accessori approvati siano fissati correttamente secondo le istruzioni del produttore del componente specifico. È buona norma esaminare tutta la bulloneria, i cinturini e gli accessori prima di ogni corsa e se scopri qualcosa che non va o qualcosa di cui non sei sicuro, fallo controllare da un meccanico di biciclette certificato e rispettabile.

## **Sospensioni, manubrio, impugnature e regolazioni del sedile**

La forcella ammortizzata della tua ebike influirà sulla manovrabilità della tua bici, quindi devi capire come funziona prima dell'uso. La forcella ammortizzata deve essere regolata correttamente in base al peso e al terreno. Assicurarsi che il manubrio e l'attacco del manubrio siano correttamente allineati, adattati all'utente e fissati ai valori di coppia consigliati. Le impugnature del manubrio non devono muoversi facilmente sull'estremità del manubrio. Le manopole del manubrio allentate, usurate o danneggiate devono essere sostituite prima di mettersi alla guida. Il sedile e il reggisella devono essere correttamente allineati, adattati all'utente e lo sgancio rapido del reggisella deve essere adeguatamente serrato, completamente chiuso e fissato prima della guida.

## Batteria carica, protetta e scollegata

Assicurarsi che la batteria sia adeguatamente carica e funzioni correttamente. Assicurarsi che il caricabatteria sia scollegato dalla presa, quindi riposto in un luogo sicuro prima di mettersi alla guida. La batteria DEVE essere bloccata correttamente sul supporto della batteria del telaio prima dell'uso. Non azionare l'impianto elettrico se la batteria è stata rimossa.

## INFORMAZIONI SULLA SICUREZZA DEL CARICATORE

- Il caricabatterie deve essere utilizzato solo all'interno in un'area fresca, asciutta e ventilata, su una superficie piana, stabile e dura.
- Evitare il contatto del caricabatterie con liquidi, sporco, detriti o oggetti metallici. NON coprire il caricabatterie durante l'uso.
- Conservare e utilizzare il caricabatterie in un luogo sicuro, lontano dalla portata dei bambini.
- La ricarica completa della batteria prima di ogni utilizzo può aiutare a prolungare la durata della batteria e riduce la possibilità di scaricamento eccessivo.
- NON caricare la batteria con caricabatterie diversi da quello originariamente fornito da Fafrees o un caricabatterie progettato per l'uso con la bicicletta specifica acquistata direttamente da Fafrees.
- Il caricabatterie funziona con prese di corrente CA domestiche standard da 110/240 V e rileva automaticamente e tiene conto della tensione in ingresso. NON aprire il caricabatterie o modificare l'ingresso di tensione.
- NON stratonare o tirare i cavi del caricabatterie. Quando si scollega, rimuovere con attenzione entrambi i cavi CA e CC tirando direttamente i tappi di plastica e non i cavi.
- Si prevede che il caricabatterie si riscaldi relativamente durante la ricarica. Se il caricabatterie diventa troppo caldo per essere toccato, si nota uno strano odore o qualsiasi altro indicatore di surriscaldamento, interrompere l'utilizzo del caricabatterie e contattare l'assistenza Fafrees.

## Regole generali di funzionamento

Avviso: prestare particolare attenzione a tutte le regole operative generali di seguito prima di utilizzare la bicicletta da Fafrees.

- Durante la guida, rispettare le stesse leggi sul traffico che si applicano a tutti gli altri veicoli stradali come prescritto dalla legislazione locale.
- Correre in linea retta e con il flusso del traffico. Non guidare mai contromano.
- Usa segnali manuali corretti per indicare la svolta.
- Concentrati sulla strada da percorrere. Evitare buche, strade bagnate o oleose, marciapiedi, binari ferroviari, dossi, cancelli di scarico, spine, vetri rotti e altri ostacoli, pericoli e rischi di foratura.
- Prestare attenzione agli incroci e quando ci si prepara a sorpassare altri veicoli o ciclisti.
- Familiarizzare con tutte le caratteristiche e le operazioni della bicicletta. Esercitati e diventa esperto nel cambio di marcia, nell'applicazione dei freni e nell'utilizzo del sistema di pedalata assistita in un ambiente controllato prima di guidare in condizioni più rischiose.

- Indossare un abbigliamento da equitazione adeguato, comprese le scarpe chiuse. Se indossi pantaloni larghi, usa clip per le gambe o elastici per evitare che rimangano impigliati nella catena o negli ingranaggi. Gli oggetti che potrebbero bloccare l'udito non devono essere utilizzati.
- Verificare le norme e i regolamenti locali prima di trasportare merci.
- Quando abbaia, applica prima il freno posteriore, poi quello anteriore.
- Mantieni una distanza di arresto confortevole da tutti gli altri oggetti, motociclisti e veicoli. Gli spazi di frenata di sicurezza si basano su fattori come la superficie stradale e le condizioni di luce, tra le altre variabili.

## Note sulla sicurezza

**Le seguenti note sulla sicurezza forniscono ulteriori informazioni sul funzionamento sicuro della bicicletta e devono essere esaminate attentamente. Il mancato rispetto di queste note può causare lesioni gravi o morte.**

- Assicurarsi di aver compreso tutte le istruzioni e le note/avvisi di sicurezza.
- Assicurarsi che la bici si adatti correttamente prima del primo utilizzo. Potresti perdere il controllo o cadere se la bici è troppo grande o troppo piccola per te.
- Indossare sempre un casco omologato quando si guida la bicicletta.
- Assicurarsi che la configurazione, il serraggio e la coppia siano corretti ai valori consigliati prima del primo utilizzo e ogni volta che si utilizza in seguito.
- Assicurarsi che l'impugnatura del manubrio sia integra e serrata. Una presa allentata o danneggiata può farti perdere il controllo e cadere.
- La guida fuoristrada richiede molta attenzione, abilità specifiche ed espone a una varietà di ambienti e rischi. Indossa un equipaggiamento di sicurezza adeguato e non guidare da solo in aree remote. Verificare che le norme e i regolamenti locali relativi alle condizioni meteorologiche consentano la guida fuoristrada. **Non impegnarti in una guida estrema.**
- La mancata esecuzione e conferma della corretta installazione, compatibilità, corretto funzionamento o manutenzione di qualsiasi componente o accessorio può provocare lesioni gravi o morte.
- La mancata corretta ricarica, conservazione o utilizzo della batteria invaliderà la garanzia e potrebbe causare situazioni pericolose.
- Gli utenti devono comprendere il funzionamento dell'interruttore a pollice e del sensore di pedalata assistita prima di utilizzare l'ebike e devono fare attenzione a viaggiare alla velocità appropriata per la propria area, le condizioni di guida e l'esperienza. Usa sempre il livello di assistenza più basso finché non ti senti a tuo agio con la bici e ti senti sicuro nel controllare la potenza.
- Qualsiasi modifica aftermarket alla bicicletta non espressamente approvata da Fafrees può invalidare la garanzia e portare a un'esperienza di guida non sicura.
- Non rimuovere i riflettori.

## Avvertenze generali

**Come ogni sport, andare in bicicletta comporta il rischio di danni, lesioni e morte. Scegliendo di andare in bicicletta, ti assumi la responsabilità di tale rischio, quindi devi conoscere e praticare**



le regole di guida sicura e responsabile e l'uso e la manutenzione corretti di questa bicicletta. L'uso e la manutenzione corretti della bicicletta riducono il rischio di danni, lesioni e morte.

Non utilizzare mai una bicicletta sotto l'influenza di alcol, droghe o qualsiasi sostanza o condizione che possa compromettere le funzioni motorie, il giudizio o la capacità di guidare in sicurezza una bicicletta o un altro veicolo.

L'ebike è progettata per l'uso da parte di persone di età pari o superiore a 18 anni. I ciclisti devono avere la condizione fisica, il tempo di reazione e la capacità mentale per guidare in sicurezza e gestire il traffico, le condizioni stradali e le situazioni improvvise, nonché rispettare le leggi che regolano l'uso delle biciclette elettriche nel luogo in cui si guida, indipendentemente dall'età. In caso di menomazione o disabilità come disabilità visiva, uditiva, fisica, cognitiva/del linguaggio, disturbo convulsivo o qualsiasi altra condizione fisica che potrebbe influire sulla capacità di guidare in sicurezza un veicolo, consultare il proprio medico prima di guidare qualsiasi veicolo bicicletta.

**Attenzione!** Fafrees non è affidabile per incidenti, lesioni o malfunzionamenti del prodotto derivanti da modifiche, modifiche o modifiche non autorizzate con qualsiasi parte delle specifiche originali.

**CONSERVARE QUESTE ISTRUZIONI**

## SPECIFICHE

Nome del modello	F20
Massimo. Capacità di carico	308 libbre. / 140 kg
Massima velocità	25 km/h
Il motore	Mozzo senza spazzole 36V 250W
Batteria	36 V 16 Ah agli ioni di litio
Dimensioni della ruota	20 x 3.0" anteriore/posteriore
Pressione dei pneumatici	Gonfiaggio a 10-35 PSI
Caricabatterie	42 V 2,0 A
Tensione di ingresso	220V
Tempo di carica	Circa. 7 ore
Resistenza all'acqua	IP54
Misurare	174*60*118 centimetri
Peso	57 lbs / 26 kg
Leggero	Anteriore posteriore
Freno	Freni a disco meccanici
Trasmissione	Shimano 7s

## PANORAMICA DEL PRODOTTO



- 1) Acceleratore
- 2) Leva del cambio
- 3) Display LCD
- 4) Leva di rottura
- 5) Sella
- 6) Faro
- 7) Parafango
- 8) Luce posteriore
- 9) Portapacchi
- 10) Batteria

- 11) Forcella anteriore
- 12) Il motore
- 13) Pastiglie freno
- 14) Pneumatico
- 15) Deragliatore posteriore
- 16) Pinza freno
- 17) Guarnitura
- 18) Controllore
- 19) Pedale
- 20) Catena

## COSA C'È NELLA SCATOLA

- 1 \* bicicletta elettrica F20
- 1 \* caricatore
- 1 \* kit di attrezzi
- 1 \* Manuale del proprietario
- 2 \* Pedale
- 1 \* confezione regalo (incluso 1 camera d'aria, 2 tappi valvola, 1 riflettore ruota, 2 fusibili batteria, 2 guarnizioni freno, 1 portachiavi).

## ISTRUZIONI PER L'INSTALLAZIONE

AVVISO: i seguenti passaggi sono solo una guida generale per assistere nell'assemblaggio della tua ebike e non sono un manuale completo o esaustivo di tutti gli aspetti dell'assemblaggio, della manutenzione e della riparazione. Consulta un meccanico di biciclette certificato e rispettabile per assistere con il montaggio, la riparazione e la manutenzione della tua ebike.

**Passaggio 1:** disimballare la bici.

Apri la scatola della bici. Con l'aiuto di un'altra persona in grado di sollevare in sicurezza un oggetto pesante, rimuovere l'ebike dal box bici. Rimuovere con cura il materiale di imballaggio che protegge il telaio e i componenti della bicicletta. Nella piccola scatola ci sono il caricabatterie e gli accessori. Si prega di riciclare i materiali di imballaggio, in particolare cartone e schiuma, quando possibile.

**Passaggio 2:** aprire l'ebike.



A. Rimuovere tutte le schiume protettive, quindi posizionare la bicicletta come mostrato.



B. Inserire il manubrio nel tubo e fissare il manubrio e bloccarlo. Quindi sollevare il tubo del manubrio e bloccarlo.



C. Aprire il telaio e bloccarlo con il fermo. Apri il cavalletto per mantenere l'e-bike in posizione verticale a terra.

### Passaggio 3: regolare il manubrio.



Sbloccare il fermo del manubrio e premere il fermo verso sinistra per piegare nuovamente il manubrio. E stringere il manubrio con una chiave esagonale. Quindi aprire il manubrio, regolare l'altezza del manubrio in una posizione adatta e bloccarlo.

### Passaggio 4: installazione della sella.



Inserire il reggisella nel tubo. Fissare il reggisella all'altezza corretta e bloccarlo. Si prega di notare che l'altezza del reggisella non può superare la linea di scala più alta indicata sul reggisella.

### Passaggio 5: installazione del pedale.

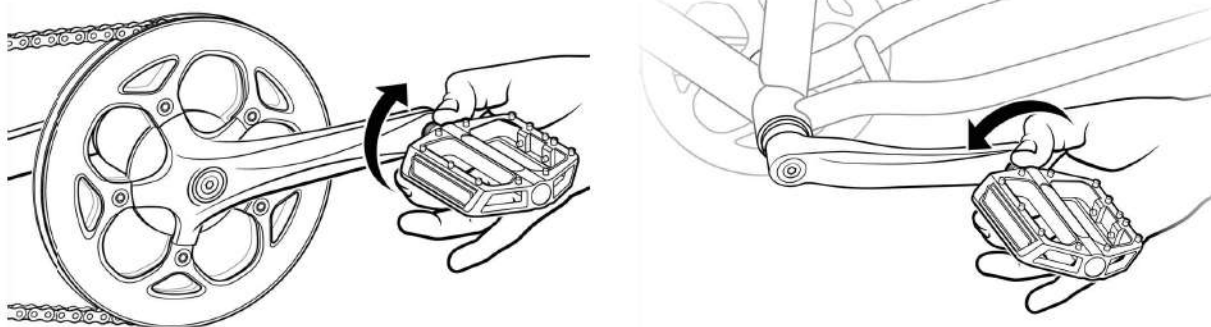

Notare i segni sulle viti del pedale e sulle pedivelle. Il timbro con "L" è il pedale sinistro, il timbro con "R" è il pedale destro, il pedale destro è installato sul lato del pignone.

NOTA: Il pedale destro (pedale con etichetta adesiva "R") è filettato in modo tale da essere serrato ruotandolo in senso orario. Il pedale sinistro (pedale con etichetta adesiva "L") è filettato al contrario e si stringe in senso antiorario.

### Passaggio 6: gonfiare le gomme.

Verificare che i talloni e gli pneumatici siano posizionati uniformemente sui cerchi. Utilizzare una pompa con valvola Schrader per gonfiare ogni pneumatico alla pressione consigliata indicata sullo pneumatico. Non gonfiare eccessivamente o sgonfiare i pneumatici.

## BATTERIA IN CARICA

### Procedura di ricarica

Segui questi passaggi per caricare la batteria della tua ebike da Fafrees Bikes:

1. Assicurarsi che la batteria sia spenta.

2. **Rimuovere la copertura in gomma sulla porta di ricarica.**

3. **Collegare il caricabatterie alla porta di ricarica della batteria, PRIMA DI COLLEGARE IL CARICABATTERIE ALLA PRESA DI CORRENTE.**



Con la batteria montata o smontata dalla bicicletta, posizionare il caricabatterie in un luogo piano e sicuro e collegare la spina di uscita CC dal caricabatterie alla porta di ricarica sul lato della batteria.

4. **Collegare il caricabatterie a una presa di corrente:** collegare la spina di ingresso del caricabatterie (spina da 110/240 volt) alla presa di corrente. La carica dovrebbe avviarsi e sarà indicata dalla spia di stato della carica a LED sul caricatore che si illumina come luce rossa.

5. Scollegare il caricabatterie dalla presa, quindi dalla porta di ricarica: una volta che la carica è completa, indicata dalla spia luminosa di ricarica che diventa verde, scollegare prima il caricabatterie dalla presa a muro e quindi rimuovere la spina della presa del caricabatterie dalla porta di ricarica della batteria.

## INFORMAZIONI SULLA CARICA DELLA BATTERIA

Controllare che il caricabatterie, i cavi del caricabatterie e la batteria non siano danneggiati prima di iniziare ogni carica.

Assicurati di caricare in un'area libera e al sicuro da potenziali danni o situazioni di inciampo durante la ricarica. Caricare sempre la batteria a una temperatura compresa tra 0°C e 40°C (32°F - 104°F).

La batteria può essere caricata dentro o fuori dalla bici. Per rimuovere la batteria, girare la chiave in posizione di sblocco ed estrarre la batteria.

La batteria deve essere ricaricata dopo ogni utilizzo, quindi è pronta per l'intera gamma per la tua prossima corsa. Non c'è effetto memoria, quindi caricare la batteria dopo un breve viaggio non causerà danni.

L'indicatore luminoso sul caricabatterie mostrerà una luce rossa mentre la batteria si ricarica. Al termine della ricarica, la spia luminosa diventerà verde. Assicurarsi che la luce sia rivolta verso l'alto durante la ricarica.

Rimuovere il caricabatterie dalla batteria entro un'ora dalla luce verde che indica una carica completa. Il caricabatterie è progettato per interrompere automaticamente la ricarica quando la batteria è carica, ma potrebbe verificarsi un'usura non necessaria dei componenti di ricarica se il caricabatterie viene lasciato collegato alla batteria e a una fonte di alimentazione per più di 12 ore.

NON lasciare incustodita una batteria in carica.



**La mancata osservanza delle informazioni sulla ricarica della batteria potrebbe comportare un'usura non necessaria dei componenti di ricarica, della batteria e/o del caricabatterie e potrebbe portare a prestazioni insufficienti o non funzionanti della batteria e la sostituzione non sarà coperta dalla garanzia.**

## RIMOZIONE DELLA BATTERIA

Per rimuovere la batteria dalla bici, inserire la chiave e girarla in posizione di sblocco. Quando la batteria è completamente bloccata, puoi sentire resistenza mentre giri la chiave.



**Prestare attenzione per evitare di danneggiare i terminali del connettore della batteria, che sono esposti quando la batteria viene sbloccata e rimossa dal telaio della bicicletta. In caso di danni ai terminali o ai supporti della batteria, interrompere l'uso e contattare immediatamente l'assistenza Fafrees.**

## INSTALLAZIONE DELLA BATTERIA

**Assicurarsi che la batteria sia spenta.**

NON forzare la batteria nel vassoio; allineare lentamente e spingere delicatamente la batteria verso il basso nel vassoio. Quindi inserire la batteria (assicurarsi di spingere abbastanza forte) e sentire il suono "CLICK". Gira leggermente la chiave per sentire se c'è resistenza dalla chiave. Se riesci a sentire la resistenza, la batteria è completamente bloccata.

- Assicurarsi che non ci sia spazio tra la batteria e il vassoio.
- Assicurarsi che la batteria sia stata fissata correttamente alla bicicletta prima di ogni utilizzo tirando con cautela verso l'esterno la batteria con entrambe le mani una volta bloccata.

## INFORMAZIONI PNEUMATICI

F20 utilizza pneumatici in gomma da 20 "x 3,0" con camere d'aria. Gli pneumatici sono progettati per la durata e la sicurezza per le normali attività ciclistiche e devono essere controllati prima di ogni utilizzo per il corretto gonfiaggio e condizioni. Il corretto gonfiaggio, la cura e la sostituzione tempestiva contribuiranno a garantire il mantenimento delle caratteristiche operative della bicicletta e l'evitamento di condizioni non sicure.

Fafrees consiglia 10-35 PSI per le gomme di serie su F20. Rimanere sempre all'interno dell'intervallo di pressione dell'aria consigliato dal produttore, come indicato sul fianco dello pneumatico.



**È di fondamentale importanza mantenere sempre la corretta pressione dell'aria nei pneumatici. Non gonfiare troppo o troppo poco i pneumatici. Una bassa pressione può causare la perdita di controllo e gli pneumatici troppo gonfiati possono scoppiare. Il mancato rispetto costante della pressione nominale dell'aria indicata sui pneumatici può causare guasti ai pneumatici e/o alle ruote.**



**Gonfia i tuoi pneumatici da una fonte d'aria regolata con un manometro disponibile. Gonfiare i pneumatici da una fonte d'aria non regolamentata potrebbe gonfiarli eccessivamente, provocando lo scoppio del pneumatico. Anche i pneumatici dotati di**

rivestimenti per pneumatici anti-foratura incorporati possono e si forano a causa di forature, pizzicature, urti e altre cause. Quando l'usura degli pneumatici diventa evidente o viene rilevata una gomma a terra, è necessario sostituire gli pneumatici e/o le camere d'aria prima di utilizzare la bicicletta o potrebbero verificarsi lesioni agli operatori e/o danni alla bicicletta.



Quando si cambia uno pneumatico o una camera d'aria, assicurarsi che tutta la pressione dell'aria sia stata rimossa dalla camera d'aria prima di rimuovere lo pneumatico dal cerchio. La mancata rimozione di tutta la pressione dell'aria dalla camera d'aria potrebbe causare lesioni gravi.

## **ISTRUZIONI PER LA CONSERVAZIONE**

Se riponi la bicicletta per più di 2 settimane alla volta, segui le istruzioni riportate di seguito per mantenere la salute e la longevità della batteria.

- Caricare (o scaricare) la batteria a circa il 75% di carica.
- NON lasciare la batteria attaccata al telaio della bicicletta. Rimuoverlo dalla bicicletta durante il rimessaggio a lungo termine.
- Conservare la batteria in un luogo interno asciutto, climatizzato e con temperatura compresa tra 0 °C e 40 °C (32 °F e 104 °F).
- Controllare la batteria ogni mese fino al 75% di carica.
- Se conservata per lungo tempo, mantenere la batteria fresca e asciutta e caricarla per 2 ore ogni 3 mesi.



La mancata osservanza delle corrette procedure di conservazione della batteria può causare il malfunzionamento della batteria. La sostituzione non sarà coperta dalla garanzia.



**NON** coprire il caricatore mentre è in carica. L'aria del caricatore si raffredda e deve trovarsi su una superficie dura e piana in uno spazio aperto. Utilizzare il caricabatterie con le spie luminose rivolte verso l'alto.



**NON** aprire l'alloggiamento della batteria, il che annullerà la garanzia e potrebbe causare danni alla batteria, alla proprietà o causare lesioni gravi e/o morte.



## GUIDA RAPIDA

### INIZIARE



Figura 1 Display SL-206

Definizioni dei pulsanti: Il display SL-206 è dotato di cinque pulsanti sull'unità operativa corrispondente:

**M** pulsante di accensione , **+** pulsante più , **-** pulsante meno.

Premere il pulsante di accensione sul pannello di controllo del display per accendere la bici. Per spegnere, tieni premuto il pulsante di accensione per 3 secondi. Il display si spegnerà automaticamente se non viene utilizzato per più di 10 minuti.

### PAGINA PRINCIPALE

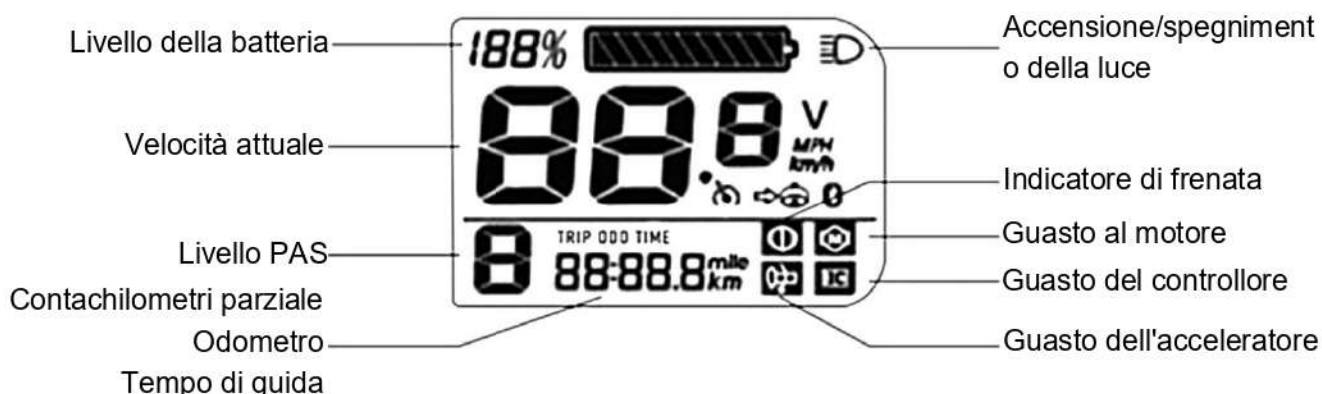

### PANNELLO DI CONTROLLO DEL DISPLAY

1. **Commutazione dell'interfaccia del display:** quando il display è acceso, mostrerà la velocità attuale (km/h) e il contachilometri parziale (km) per impostazione predefinita. Premere brevemente il pulsante di accensione per passare da Contachilometri parziale (km), Contachilometri totale (km), e Tempo di percorrenza (h).

2. **Livello di assistenza:** utilizzare il pulsante più/meno per cambiare il livello di assistenza. Il servoassistenza viene attivato quando pedali in avanti e si interrompe quando smetti di pedalare, a volte con un ritardo.

3. **Modalità Walk Assist:** premere a lungo il pulsante meno, la bicicletta elettrica entrerà in modalità walk assist. La bicicletta elettrica corre a una velocità costante di 6 km/h. Rilascia il pulsante meno, la bicicletta elettrica interromperà immediatamente l'erogazione di potenza e tornerà allo stato precedente alla spinta.

4. **Accendi la luce** : Premendo e tenendo premuto il pulsante più sul lato destro, il controller accenderà/spegnerà il faro.

## **MODALITÀ ELETTRICA**

Non è necessario pedalare sull'e-bike se si utilizza l'acceleratore a mano. L'acceleratore può essere controllato ruotandolo dalla posizione di riposo, e più l'interruttore dell'acceleratore è lontano dalla posizione di riposo, più potenza viene inviata al motore per accelerare l'e-bike. **L'acceleratore manuale può essere rimosso se non ne hai bisogno o a causa di restrizioni di legge locali.**

## **REGOLAZIONE AUTOMATICA DELLA VELOCITÀ**

Il controllo della velocità di crociera verrà attivato quando si tiene premuto l'acceleratore con il pollice e si guida alla stessa velocità per 8 secondi e verrà rilasciato frenando/pedalando o accelerando.



**Gli utenti devono seguire le istruzioni e le avvertenze contenute in questo manuale per motivi di sicurezza. NON tentare di utilizzare la bicicletta fino a quando non si dispone di un'adeguata conoscenza del suo controllo e funzionamento. I danni causati dalla mancata osservanza delle istruzioni non sono coperti dalla garanzia e potrebbero causare lesioni gravi o morte. Contatta l'assistenza Fafrees in caso di domande sull'assemblaggio o sul funzionamento.**

## **Parcheggio, deposito e trasporto**

Segui questi suggerimenti di base per il parcheggio, lo stoccaggio e il trasporto per assicurarti che la tua bicicletta sia ben curata su strada e fuori strada.

- Quando si spinge o si trasporta la bicicletta manualmente, spegnere l'alimentazione per evitare un'accelerazione accidentale del motore.
- Spegnere l'alimentazione per risparmiare energia.
- Assicurarsi che la batteria sia bloccata sul telaio o utilizzare la chiave per rimuovere la batteria e portarla con sé per motivi di sicurezza o per riporla in un luogo a temperatura controllata.
- Parcheggiare al chiuso quando possibile. Se devi parcheggiare all'aperto sotto la pioggia o in condizioni di bagnato, lascia la tua ebike all'aperto solo per poche ore e poi parcheggiala in un luogo asciutto il prima possibile per consentire a tutti i sistemi di asciugarsi. Come per una bici normale, una ebike utilizzata in condizioni di bagnato necessita di una manutenzione più frequente per prevenire ruggine, corrosione, ecc. e per garantire che tutti i sistemi funzionino in sicurezza.
- Si consiglia di bloccare la bicicletta per assicurarsi che sia sicura. Fafrees Bikes non fa affermazioni o raccomandazioni sull'hardware o sulle procedure di blocco adeguati per proteggere la tua bicicletta, ma ti consigliamo di prendere le precauzioni appropriate per proteggere la tua bicicletta dal furto.
- Non parcheggiare, conservare o trasportare la bicicletta su un portapacchi non progettato per le dimensioni e il peso della bicicletta.
- Quando si trasporta la bicicletta su un portapacchi, rimuovere la batteria. Ciò ridurrà il peso della bicicletta, faciliterà il sollevamento e il carico e consentirà di proteggere la batteria trasportandola nella cabina di un veicolo.

## ISTRUZIONI DI MANUTENZIONE PER L'UTENTE



Se non si dispone dell'esperienza, delle capacità e degli strumenti per completare la manutenzione e la regolazione della bicicletta, si consiglia vivamente di rivolgersi a un meccanico di biciclette certificato e rispettabile per la manutenzione, la messa a punto e la sicurezza della bicicletta.

### Lista di controllo per la sicurezza

Prima di ogni corsa e dopo ogni 40-72 km (25-45 miglia), ti consigliamo di seguire la checklist di sicurezza.

Controllo di sicurezza	Passaggi di base
Freni	Assicurarsi che i freni anteriori e posteriori funzionino correttamente. Controllare l'usura delle pastiglie dei freni e assicurarsi che non siano usurate. Verificare che le pastiglie dei freni siano correttamente posizionate rispetto ai cerchi. Verificare che i cavi dei freni siano ingrassati, regolati correttamente e non presentino segni di usura. Verificare che le leve dei freni funzionino correttamente e siano saldamente fissate al manubrio. Controllare che le leve dei freni siano salde e che il freno, l'arresto del motore e la luce del freno funzionino correttamente.
Ruote pneumatici e	Assicurati che i tuoi pneumatici siano gonfiati ai limiti raccomandati elencati sui fianchi e che trattengano l'aria. Verificare che i pneumatici abbiano un buon battistrada, nessun rigonfiamento o usura eccessiva e non presentino danni aggiuntivi. Verificare che i cerchi siano allineati e privi di oscillazioni, ammaccature o piegature visibili. Verificare che tutti i raggi della ruota siano aderenti e non rotti. Controllare che i dadi dell'asse e lo sgancio rapido della ruota anteriore siano serrati. Verificare che la leva di bloccaggio sulla barra di sgancio rapido sia correttamente tesa, chiusa e fissata.
Timone	Assicurarsi che lo sterzo sia funzionante e che il manubrio e l'attacco manubrio siano correttamente fissati e regolati. Per verificare la sicurezza del bullone del morsetto dell'attacco manubrio, ruotare il manubrio. Verificare che il manubrio sia posizionato correttamente rispetto alla forcella e al senso di marcia.
Catena	Assicurarsi che la catena sia pulita, oliata e funzioni senza intoppi. È necessaria un'attenzione particolare in condizioni umide, salate/altrimenti corrosive o polverose.
Cuscinetti	Assicurarsi che tutti i cuscinetti siano lubrificati, funzionino liberamente e non mostrino movimenti eccessivi, sfregamenti o vibrazioni. Controllare la serie sterzo, i cuscinetti delle ruote, i cuscinetti dei pedali e i cuscinetti del movimento centrale.
Pedivelle e	Assicurarsi che i pedali siano fissati saldamente alle pedivelle.

pedali	Assicurarsi che le pedivelle siano serrate saldamente e non siano piegate.
Deragliatore e cavi meccanici	Verificare che il deragliatore sia regolato e funzioni correttamente. Assicurarsi che le leve del cambio e del freno siano fissate saldamente al manubrio. Assicurarsi che tutti i cavi del cambio e del freno siano adeguatamente lubrificati.
Telaio, forcella e sedile	Verificare che il telaio e la forcella non siano piegati o rotti. Se il telaio o la forcella sono piegati o rotti, devono essere sostituiti. Verificare che il sedile sia regolato correttamente e che la leva di sgancio rapido del reggisella sia ben serrata.
Gruppo motore e acceleratore	Assicurarsi che il motore del mozzo giri senza intoppi e che i cuscinetti del motore funzionino correttamente. Assicurarsi che tutti i cavi di alimentazione che arrivano al motore del mozzo siano fissati e non danneggiati. Accertarsi che i bulloni dell'asse del motore del mozzo siano fissati e che il braccio di reazione, il bullone del braccio di reazione e le rondelle di torsione siano in posizione.
Batteria	Assicurarsi che la batteria sia carica prima dell'uso. Assicurarsi che non vi siano danni alla batteria. Bloccare la batteria al telaio e assicurarsi che sia fissata. Caricare e conservare la bicicletta e la batteria in un luogo asciutto, tra 0°C e 40°C (32°F - 104°F).
Cavi Elettrici	Esaminare i connettori per assicurarsi che siano completamente inseriti e asciutti da detriti o umidità. Ispezionare i cavi e l'alloggiamento dei cavi. Assicurati che il freno, la coda e i fari siano tutti regolati correttamente, funzionanti e non bloccati.
Accessori	Assicurati che ogni riflettore sia montato correttamente e non sia coperto. Assicurati che gli altri componenti della bici siano fissati saldamente e funzionino come previsto. Controllare l'equipaggiamento di sicurezza, compreso il casco. Assicurarsi che l'attrezzatura di montaggio sia fissata saldamente se il veicolo è dotato di portapacchi anteriore, portapacchi posteriore, cestino, ecc. Assicurarsi che la luce posteriore e il cavo di alimentazione siano fissati saldamente se il veicolo è dotato di portapacchi posteriore. Assicurarsi che la bulloneria di montaggio del parafango sia fissata saldamente se il veicolo è dotato di parafanghi. Assicurarsi che i parafanghi siano privi di crepe e fori.

## RISOLUZIONE DEI PROBLEMI

Sintomi	Cause possibili	Soluzioni più comuni
La bici non può essere accesa	<ol style="list-style-type: none"> <li>1. Carica della batteria insufficiente</li> <li>2. Collegamenti difettosi</li> <li>3. Batteria non completamente inserita nel vassoio</li> <li>4. Sequenza di accensione errata</li> </ol>	<ol style="list-style-type: none"> <li>1. Caricare la batteria</li> <li>2. Pulire e riparare i connettori</li> <li>3. Installare correttamente la batteria</li> <li>4. Accendi la bici con la sequenza</li> </ol>

	5. Vengono applicati i freni	corretta 5. Disinserire i freni
Accelerazione irregolare e/o velocità massima ridotta	1. Carica della batteria insufficiente 2. Acceleratore allentato o danneggiato 3. Anello magnetico disallineato o danneggiato	1. Caricare o sostituire la batteria 2. Sostituire l'acceleratore 3. Allineare o sostituire l'anello magnetico
Il motore non risponde quando la bici è accesa	1. Cablaggio allentato 2. Acceleratore allentato o danneggiato 3. Cavo della spina del motore allentato o danneggiato 4. Motore danneggiato	1. Riparare e/o riconnettere 2. Serrare o sostituire 3. Fissare o sostituire 4. Riparare o sostituire
Portata ridotta	1. Bassa pressione dei pneumatici 2. Batteria scarica o difettosa 3. Guida con troppe salite, vento contrario, frenate e/o carico eccessivo 4. Batteria scarica per un lungo periodo di tempo senza cariche regolari, invecchiata, danneggiata. 5. Freni che sfregano	1. Regolare la pressione dei pneumatici 2. Controllare i collegamenti o caricare la batteria 3. Aiutare con i pedali o regolare il percorso 4. Contattare l'Assistenza prodotti se il declino dell'intervallo persiste. 5. Regolare i freni
La batteria non si ricarica	1. Caricabatterie non ben collegato 2. Caricabatterie danneggiato 3. Batteria danneggiata 4. Cablaggio danneggiato	1. Regolare le connessioni 2. Sostituire 3. Sostituire 4. Riparare o sostituire
La ruota o il motore emettono strani rumori	1. Raggi o cerchi della ruota allentati o danneggiati 2. Cablaggio del motore allentato o danneggiato	1. Serrare, riparare o sostituire 2. Ricollegare o sostituire il motore.

## GARANZIA LIMITATA

La garanzia della bicicletta e altri termini legali vincolanti (ad esempio, termini di acquisto, ecc.) sono soggetti a modifiche in qualsiasi momento. Per visualizzare i termini di acquisto e conoscere la garanzia attuale, visitare <https://www.fafreesebike.com/pages/warranty>

### Informazioni sulla garanzia

Solo il proprietario originale di un'ebike acquistata da Fafrees online o dai distributori Fafrees è coperto da questa garanzia limitata. Il periodo di garanzia inizia dal ricevimento dell'ebike e termina immediatamente alla fine del periodo di garanzia.

La Garanzia Limitata è espressamente limitata alla sostituzione di una batteria agli ioni di litio difettosa (la "batteria"), telaio, forcelle, attacco manubrio, manubrio, serie sterzo, reggisella, sella, freni, luci, movimento centrale, guarnitura, pedali, cerchi, mozzo ruota, ruota libera, cassetta, deragliatore, cambio, motore, acceleratore, controller, cablaggio, display LCD, cavalletto, riflettori e hardware (ciascuno un "componente coperto").

I Componenti Coperti sono garantiti privi di difetti nei materiali e/o nella lavorazione durante il Periodo di Garanzia.

I danni ai componenti coperti durante la spedizione non sono coperti dalla presente Garanzia limitata, ma Fafrees sostituirà tali componenti coperti danneggiati se si notifica a Fafrees entro 3 giorni dal ricevimento con una foto datata del componente danneggiato della copertura. I reclami per danni di spedizione sono molto urgenti ed è tua responsabilità ispezionare immediatamente l'ebike per eventuali danni al ricevimento.

**Questa garanzia limitata non copre:**

Normale usura del componente coperto.

Materiali di consumo o parti soggette a normale usura (inclusi pneumatici, camere d'aria, pastiglie dei freni, cavi e alloggiamenti, manopole, catena e raggi).

Eventuali danni o difetti risultanti dalla mancata osservanza delle istruzioni in questo manuale, cause di forza maggiore, incidenti, uso improprio, negligenza, abuso, uso commerciale, alterazioni, modifiche, assemblaggio improprio, installazione di parti o accessori non originariamente previsti o compatibili con l'ebike come venduto, errore dell'operatore, danni causati dall'acqua, guida estrema, guida acrobatica o manutenzione di follow-up impropria.

A scanso di equivoci, Fafrees non sarà ritenuta responsabile e/o responsabile per eventuali danni, guasti o perdite causati da qualsiasi servizio non autorizzato o utilizzo di parti non autorizzate.

La batteria non è garantita da danni derivanti da sbalzi di tensione, uso di un caricabatterie improprio, manutenzione impropria o altro uso improprio, normale usura o danni causati dall'acqua.

**Processo di reclamo:**

Fafrees non sostituirà alcun componente coperto da questa garanzia limitata senza prima vedere foto o video dei componenti coperti danneggiati.

Per esercitare il diritto a ricevere una sostituzione per un Componente coperto ai sensi della presente Garanzia limitata, è necessario:

- Contatta il team di supporto del prodotto Fafrees visitando <https://www.fafreesebike.com/pages/contact-us>. Il team di supporto del prodotto lavorerà inizialmente con te sul problema con la tua ebike per identificare potenziali semplici correzioni.
- Se il team di supporto del prodotto determina che un componente coperto deve essere sostituito, ti fornirà una serie di istruzioni su come sostituire o installare il nuovo componente coperto nella tua ebike.
- I componenti coperti dalla presente garanzia limitata devono essere spediti solo all'indirizzo dell'acquirente originale.

**La responsabilità di Fafrees non supererà in nessun caso l'importo effettivo pagato dall'utente per l'ebike, né in nessun caso fafrees sarà responsabile per eventuali danni o perdite consequenziali, incidentali, speciali o punitivi, diretti o indiretti.**

## Gracias por comprar la bicicleta eléctrica Fafrees F20.

Nos enorgullecemos de ofrecerle un producto de calidad que le ofrecerá años de disfrute. Lea y comprenda completamente este manual antes de armar y montar su bicicleta. Si tiene preguntas después de leer este manual, consulte el soporte de Fafrees o contáctenos por correo electrónico o llámenos.

### USO DE ESTE MANUAL

Este manual contiene detalles del producto, su equipo e información sobre la operación, el mantenimiento y otros consejos útiles para los propietarios. Léalo detenidamente y familiarícese con la bicicleta eléctrica antes de usarla para garantizar un uso seguro y evitar accidentes. Este manual contiene muchas advertencias y precauciones relacionadas con la operación segura y las consecuencias si no se realizan la configuración, operación y mantenimiento adecuados. Toda la información de este manual debe revisarse cuidadosamente y si tiene alguna pregunta, debe comunicarse con nosotros de inmediato.

Se debe prestar especial atención a las notas, advertencias y precauciones contenidas en el manual y los párrafos marcados con el símbolo de precaución triangular en el lado izquierdo. Los usuarios también deben prestar especial atención a la información marcada en este manual que comienza con AVISO.

Guarde este manual, junto con cualquier otro documento que se haya incluido con su bicicleta, para referencia futura; sin embargo, todo el contenido de este manual está sujeto a cambios o retiradas sin previo aviso.

Visite <https://www.fafreesebike.com/pages/user-manual> para ver y descargar la última versión. Fafrees hace todo lo posible para garantizar la exactitud de su documentación y no asume ninguna responsabilidad u obligación si aparecen errores o inexactitudes en ella.

Debido a que es imposible anticipar todas las situaciones o condiciones que ocurrirán durante la conducción, este manual no garantiza el uso seguro de las bicicletas en todas las condiciones. Hay riesgos asociados con el uso de cualquier bicicleta que no se pueden predecir o evitar y son responsabilidad exclusiva del ciclista.

### SEGURIDAD GENERAL

**¡ ADVERTENCIA! Al usar este producto, siempre se deben seguir precauciones básicas, incluidas las siguientes:**

- a) Lea todas las instrucciones antes de usar el producto.
- b) Para reducir el riesgo de lesiones, es necesaria una estrecha supervisión cuando el producto se utilice cerca de niños.
- c) No introduzca los dedos ni las manos en el producto.
- d) No utilice este producto si el cable de alimentación flexible o el cable de salida está deshilachado, tiene el aislamiento roto o cualquier otro signo de daño.
- e) Este equipo no está diseñado para usarse a temperaturas ambiente inferiores a  $-4^{\circ}\text{F}$  ( $-20^{\circ}\text{C}$ ) o superiores a temperaturas ambiente de  $113^{\circ}\text{F}$  ( $45^{\circ}\text{C}$ ).
- f) La batería está diseñada para cargarse cuando la temperatura ambiente está entre  $32^{\circ}\text{F}$  ( $0^{\circ}\text{C}$ ) y  $104^{\circ}\text{F}$  ( $40^{\circ}\text{C}$ ). Nunca cargue la batería cuando la temperatura ambiente esté fuera de este rango.

**¡ADVERTENCIA! Es su responsabilidad cumplir con todas las leyes relacionadas con el tráfico y utilizar el equipo adecuado. Esto incluye ropa de ciclismo adecuada y mantenimiento de la bicicleta.**

Respete todas las leyes y reglamentos locales de tráfico de bicicletas.

Respete las normas sobre iluminación de bicicletas, licencias para andar en aceras/aceras, carriles para bicicletas y uso de senderos, leyes sobre cascos, leyes para niños relacionadas con el uso de bicicletas y leyes especiales sobre el tráfico de bicicletas; es su responsabilidad conocer y obedecer las leyes locales.

- Cuando ande en bicicleta, use siempre un casco que le quede bien y que cubra la frente. Muchos lugares requieren dispositivos de seguridad específicos. Es su responsabilidad familiarizarse con las leyes, normas y reglamentos locales donde conduce y cumplir con todas las leyes aplicables, incluido equiparse usted y su bicicleta según lo exige la ley.
- A menos que se indique lo contrario, el peso y el equipaje de un pasajero no deben exceder las 308 lb/140 kg.
- Antes de andar en bicicleta, siempre verifique que todo funcione correctamente y esté correctamente alineado.
- Familiarícese con los controles de su bicicleta, como frenos, pedales y cambios, etc.
- Mantenga todas las partes del cuerpo o cualquier objeto que moleste lejos de los platos afilados cuando pedalee. Si no se usa la vestimenta adecuada, se pueden producir lesiones.
- Mientras conduce, recuerde que está compartiendo la carretera o el camino con otros. es decir, automovilistas, peatones y otros ciclistas.
- Siempre sea un ciclista defensivo. Asume siempre que los demás no te ven y espera lo inesperado.
- Siempre sea consciente de su entorno. Esté alerta y responda a:
  - 1) Los vehículos de motor de todo tipo y en todas las direcciones.
  - 2) Movimiento inesperado de obstáculos.
  - 3) Peatones cercanos.
  - 4) Niños o animales en el área.
  - 5) Imperfecciones de senderos para bicicletas o caminos pavimentados, incluidos baches, superficies irregulares, construcción de grava suelta y escombros.
  - 6) Señales de advertencia, peligro y ceda el paso.
- Montar en los carriles designados para bicicletas cuando estén disponibles y siempre circular en la dirección del tráfico.
- Reconozca y pare en TODAS las señales de alto y semáforos.
- Cuando se detenga por completo, mire a ambos lados en las intersecciones de calles antes de continuar.
- Use las señales manuales oficiales para girar y detenerse.
- No conduzca con auriculares.
- Nunca se sujete a otro vehículo.



- No se desvíe del tráfico ni haga movimientos o giros inesperados.
- Las reglas que rigen el derecho de paso para los automovilistas se aplican a los ciclistas. Un ciclista siempre debe estar preparado para ceder el paso.
- No conduzca bajo la influencia del alcohol o las drogas.
- Evite conducir con mal tiempo cuando la visibilidad está oscurecida, por ejemplo, al amanecer, al anochecer o en la oscuridad. Tales condiciones aumentan el riesgo de accidente.

## Clima húmedo

**Se recomienda no montar en clima húmedo si es evitable. Conduzca en clima húmedo solo si es necesario.**

La bicicleta eléctrica no está diseñada para usarse con lluvia intensa o arroyos. Nunca sumerja ni sumerja este producto en agua o líquido ya que se puede dañar el sistema eléctrico.

- Debe extremar las precauciones cuando utilice esta bicicleta en condiciones de humedad.
- Reduzca su velocidad cuando conduzca en clima resbaladizo para ayudarlo a mantener el control de la bicicleta.
- Debido a que tomará más tiempo reducir la velocidad y detenerse que mientras conduce en condiciones secas, aplique los frenos antes.
- Tenga cuidado de aumentar su visibilidad para otros conductores. Use luces de seguridad de buena reputación y use ropa luminosa.
- Las condiciones de humedad hacen que sea más difícil identificar los peligros del camino. Tenga cuidado a medida que avanza.

## Equitación nocturna

Los ciclistas deben circular de noche con extrema precaución. En muchas circunstancias, la conducción nocturna puede ser más riesgosa que la conducción diurna, ya que es extremadamente difícil para los conductores y peatones detectar a los ciclistas en la oscuridad.

Las personas de una edad adecuada que sean conscientes del aumento de los riesgos deben tener un cuidado especial cuando viajen de noche, al anochecer o despejados. Tenga en cuenta que es importante elegir ropa adecuada y equipo especializado cuando se conduce en condiciones desfavorables para reducir el riesgo de lesiones.

**¡Advertencia!** Los reflectores no deben usarse como sustituto de la iluminación requerida. Los ciclistas son casi invisibles para otros ciclistas y automovilistas si no se utilizan las luces y los equipos reflectantes necesarios. Haga todos los esfuerzos necesarios para hacerse visible si conduce de noche utilizando luces y reflectores. Las precauciones de iluminación inadecuadas pueden causar muertes o lesiones graves. Los reflectores están diseñados para reflejar la luz de los autos que pasan y las luces de la calle, lo que lo hace más perceptible y reconocible como ciclista en movimiento.

**¡Precaución!** Los reflectores y sus soportes de montaje deben revisarse periódicamente para asegurarse de que estén limpios, rectos y montados de forma segura. Asegúrese de cumplir con todas las leyes locales sobre conducción nocturna. Se recomienda lo siguiente:

- Es importante que tome medidas para mejorar su visibilidad usando ropa y accesorios reflectantes de colores claros. Hay muchas opciones adecuadas de equipo reflectante que se pueden usar:

chalecos, brazaletes, bandas para las piernas, rayas en el casco y luces intermitentes adheridas al cuerpo o a la bicicleta.

- Asegúrese de que su ropa o artículos diversos no obstruyan la visibilidad de sus reflectores y luces.
- Asegúrese de que su bicicleta esté equipada con reflectores para circular al amanecer, al anochecer o de noche.
- Conduzca siempre despacio cuando conduzca de noche.

## Montaje y Ajuste

El montaje y ajuste correctos son elementos esenciales para garantizar la seguridad, el rendimiento y la comodidad de su bicicleta. Incluso si tiene la experiencia, la habilidad y las herramientas para completar estos pasos esenciales antes de su primer viaje, aún recomendamos tener un mecánico de bicicletas certificado y de buena reputación para verificar su trabajo.

**AVISO:** Si no tiene la experiencia, la habilidad y las herramientas para completar el montaje y el ajuste, le recomendamos encarecidamente que un mecánico de bicicletas certificado y de buena reputación complete estos procedimientos, así como cualquier ajuste o puesta a punto en el futuro.

**AVISO:** Un aspecto crítico del montaje de su bicicleta es asegurar la rueda delantera y verificar el apriete de las tuercas del eje de la rueda trasera. Estos mecanismos de montaje pueden aflojarse o soltarse durante el envío o con el tiempo. El par y la seguridad de todos los accesorios de montaje de las ruedas deben inspeccionarse a la llegada y periódicamente. Ambas ruedas deben estar debidamente aseguradas antes de operar su bicicleta.

## Equipos obligatorios y lugares de uso

Antes de montar, asegúrese de tener todo el equipo de seguridad requerido y recomendado y de cumplir con todas las leyes relacionadas con el uso de una bicicleta eléctrica en su región. Por ejemplo, estas leyes pueden especificar la necesidad de equipo obligatorio, el uso de señales manuales y dónde puede viajar.

## Cambio de componentes o instalación de accesorios

El uso de componentes o repuestos no originales puede poner en peligro la seguridad de su ebike, anular la garantía y, en algunos casos, hacer que su ebike no cumpla con las leyes relativas a su bicicleta.



**La sustitución de componentes originales o la instalación de accesorios de terceros o accesorios no recomendados explícitamente por Fafrees para su modelo de bicicleta es bajo su propio riesgo. El uso de accesorios o componentes del mercado de accesorios cuya seguridad y compatibilidad no hayan sido probadas por Fafrees puede anular su garantía, crear una condición de conducción insegura, dañar la propiedad o su bicicleta, o provocar lesiones graves o la muerte.**

## Comprobación de seguridad antes de cada viaje

Siempre verifique el estado de su bicicleta antes de montar, además de realizar un mantenimiento regular. Si no está seguro de cómo realizar una verificación completa del estado de su bicicleta antes de cada viaje, debe consultar a un mecánico de bicicletas certificado y de buena reputación para obtener ayuda.

## **Sistema eléctrico**

El sistema eléctrico alimenta varios componentes de su bicicleta eléctrica. Es fundamental que se familiarice con todos los aspectos del sistema eléctrico de su bicicleta eléctrica y verifique si funciona correctamente antes de cada viaje. Las palancas de freno delanteras y traseras contienen interruptores de corte de energía de seguridad, que desactivan la asistencia del motor del cubo cuando se aplica. Ambas palancas deben ser revisadas para su correcto funcionamiento. Si los interruptores de corte de la palanca de freno, la asistencia del pedal o la iluminación funcionan de manera anormal, intermitente o no funcionan, suspenda el uso de su bicicleta eléctrica de inmediato y comuníquese con el equipo de soporte de Fafrees para obtener ayuda.

## **Frenos**

Asegúrese de que los frenos y los componentes de su sistema no presenten daños, estén correctamente asegurados y funcionen correctamente. Cuando se aprietan por completo, las palancas de freno delantero y trasero no deben tocar el manillar. Lleve su bicicleta a un mecánico de bicicletas certificado y de buena reputación para que repare los frenos si encuentra un problema.

## **Neumáticos y Ruedas**

Sus ruedas siempre deben girar en línea recta y deben repararse o reemplazarse si se tambalean de un lado a otro o hacia arriba y hacia abajo al girar. Si las ruedas se deforman o los radios se aflojan, lo que puede suceder con el uso normal, recomendamos que un mecánico de bicicletas certificado y acreditado realice todas las operaciones de ajuste y ajuste de las ruedas de su bicicleta. No intente nivelar las ruedas o ajustar los radios a menos que tenga los conocimientos, las herramientas y la experiencia adecuados. Asegúrese de que los neumáticos y las cámaras de aire estén en buenas condiciones de funcionamiento, sin daños visibles y que tengan la cantidad correcta de presión de aire que se indica en el neumático. Siempre reemplace los neumáticos y las cámaras con pinchazos, cortes o daños antes de conducir. Las llantas sin la cantidad correcta de presión de aire pueden reducir el rendimiento, aumentar el desgaste de las llantas y los componentes y hacer que andar en bicicleta sea inseguro.

## **Accesorios, correas y herrajes**

Asegúrese de que todo el hardware esté asegurado y que todos los accesorios aprobados estén conectados correctamente según las instrucciones específicas del fabricante del componente. Es una buena práctica revisar todo el hardware, las correas y los accesorios antes de cada viaje y, si descubre algo incorrecto o algo de lo que no está seguro, haga que lo revise un mecánico de bicicletas certificado y de buena reputación.

## **Ajustes de suspensión, manillar, puños y asiento**

La horquilla de suspensión de su bicicleta eléctrica afectará el manejo de su bicicleta, por lo que debe comprender cómo funciona antes de usarla. La horquilla de suspensión debe ajustarse correctamente de acuerdo con su peso y terreno. Asegúrese de que el manillar y la potencia del manillar estén correctamente alineados, ajustados al usuario y asegurados con los valores de torsión recomendados. Los puños del manillar no deben moverse con facilidad en el extremo del manillar. Las empuñaduras del manillar sueltas, desgastadas o dañadas deben reemplazarse antes de conducir. El asiento y la tija del sillín deben estar correctamente alineados, ajustados al usuario, y la liberación rápida de la tija del sillín debe estar correctamente apretada, completamente cerrada y asegurada antes de conducir.

## **Batería cargada, asegurada y desenchufada**

Asegúrese de que la batería esté adecuadamente cargada y funcionando correctamente. Asegúrese de que el cargador de la batería esté desenchufado del tomacorriente y luego guárdelo en un lugar seguro antes de conducir. La batería DEBE estar bloqueada correctamente en el soporte de la batería del cuadro antes de su uso. No opere el sistema eléctrico si se quita la batería.

## **INFORMACIÓN DE SEGURIDAD DEL CARGADOR**

- El cargador solo debe usarse en interiores en un área fresca, seca y ventilada, sobre una superficie plana, estable y dura.
- Evite el contacto del cargador con líquidos, suciedad, desechos u objetos metálicos. NO cubra el cargador mientras está en uso.
- Guarde y use el cargador en un lugar seguro fuera del alcance de los niños.
- Cargar completamente la batería antes de cada uso puede ayudar a prolongar la vida útil de la batería y reduce la posibilidad de una descarga excesiva.
- NO cargue la batería con ningún cargador que no sea el suministrado originalmente por Fafrees o un cargador diseñado para usar con su bicicleta específica comprada directamente de Fafrees.
- El cargador funciona en tomacorrientes de CA domésticos estándar de 110/240 V y detecta y contabiliza automáticamente el voltaje entrante. NO abra el cargador ni modifique la entrada de voltaje.
- NO tire ni tire de los cables del cargador. Al desenchufar, retire con cuidado los cables de CA y CC tirando directamente de los tapones de plástico y no de los cables.
- Se espera que el cargador se caliente relativamente mientras se carga. Si el cargador se calienta demasiado para tocarlo, nota un olor extraño o cualquier otro indicador de sobrecalentamiento, deje de usar el cargador y comuníquese con el Soporte de Fafrees.

## **Reglas Generales de Operación**

Aviso: preste especial atención a todas las reglas generales de operación a continuación antes de operar su bicicleta de Fafrees.

- Al conducir, respete las mismas leyes de tránsito que se aplican a todos los demás vehículos de carretera según lo prescrito por la legislación local.
- Conduzca en línea recta y con el flujo del tráfico. Nunca conduzca contra el tráfico.
- Utilice las señales manuales correctas para indicar el giro.
- Concéntrese en el camino que tiene por delante. Evite los baches, las carreteras mojadas o aceitosas, los bordillos, las vías del tren, los badenes, las compuertas de desagüe, las espinas, los cristales rotos y otros obstáculos, peligros y riesgos de pinchazos.
- Tenga cuidado en las intersecciones y cuando se prepare para rebasar a otros vehículos o ciclistas.
- Familiarícese con todas las características y operaciones de la bicicleta. Practique y domine el cambio de marchas, la aplicación de los frenos y el uso del sistema de asistencia del pedal en un entorno controlado antes de conducir en condiciones más riesgosas.

- Use ropa adecuada para montar, incluidos zapatos cerrados. Si usa pantalones holgados, use clips para las piernas o bandas elásticas para evitar que se enganchen en la cadena o los engranajes. No se deben usar elementos que puedan bloquear su audición.
- Compruebe las normas y reglamentos locales antes de transportar carga.
- Al ladrar, aplique primero el freno trasero y luego el freno delantero.
- Mantenga una distancia de frenado cómoda de todos los demás objetos, pasajeros y vehículos. Las distancias seguras de frenado se basan en factores como la superficie de la carretera y las condiciones de iluminación, entre otras variables.

## Notas de seguridad

**Las siguientes notas de seguridad brindan información adicional sobre la operación segura de su bicicleta y deben revisarse detenidamente. No revisar estas notas puede provocar lesiones graves o la muerte.**

- Asegúrese de comprender todas las instrucciones y notas/advertencias de seguridad.
- Asegúrese de que la bicicleta le quede bien antes de usarla por primera vez. Puede perder el control o caerse si la bicicleta es demasiado grande o demasiado pequeña para usted.
- Siempre use un casco aprobado cuando ande en bicicleta.
- Asegúrese de que la instalación, el apriete y la torsión sean correctos según los valores recomendados antes de su primer uso y cada vez que lo use después.
- Asegúrese de que la empuñadura del manillar no esté dañada y esté apretada. El agarre flojo o dañado puede hacer que pierda el control y se caiga.
- La conducción todoterreno requiere mucha atención, habilidades específicas y se expone a una variedad de entornos y riesgos. Use el equipo de seguridad adecuado y no conduzca solo en áreas remotas. Consulte las normas y reglamentos locales sobre el tiempo en que se permite la conducción todoterreno. **No participe en la conducción extrema.**
- Si no se realiza y confirma la instalación, compatibilidad, operación o mantenimiento correctos de cualquier componente o accesorio, se pueden producir lesiones graves o la muerte.
- Si no se carga, almacena o utiliza correctamente la batería, se anulará la garantía y se pueden producir situaciones peligrosas.
- Los usuarios deben comprender el funcionamiento del interruptor de pulgar y el sensor de asistencia del pedal antes de usar la bicicleta eléctrica y deben tener cuidado de viajar a la velocidad adecuada para su área, condiciones de conducción y experiencia. Utilice siempre el nivel de asistencia más bajo hasta que se sienta cómodo con la bicicleta y tenga confianza para controlar la potencia.
- Cualquier cambio de posventa en su bicicleta no aprobado expresamente por Fafrees puede anular la garantía y conducir a una experiencia de conducción insegura.
- No quite ningún reflector.

## Advertencias generales

**Como cualquier deporte, andar en bicicleta implica riesgo de daños, lesiones y muerte. Al elegir andar en bicicleta, usted asume la responsabilidad de ese riesgo, por lo que debe conocer y**

**practicar las reglas de conducción segura y responsable y el uso y mantenimiento adecuado de esta bicicleta. El uso y mantenimiento adecuados de su bicicleta reducen el riesgo de daños, lesiones y muerte.**

**Nunca opere una bicicleta bajo la influencia del alcohol, las drogas o cualquier sustancia o condición que pueda afectar las funciones motoras, el juicio o la capacidad de operar una bicicleta u otro vehículo de manera segura.**

**La ebike está diseñada para ser utilizada por personas mayores de 18 años. Los ciclistas deben tener la condición física, el tiempo de reacción y la capacidad mental para conducir con seguridad y manejar el tráfico, las condiciones de la carretera y las situaciones repentinas, así como respetar las leyes que rigen el uso de bicicletas eléctricas donde conducen, independientemente de su edad. Si tiene un impedimento o discapacidad, como un impedimento visual, auditivo, físico, cognitivo/del lenguaje, un trastorno convulsivo o cualquier otra condición física que pueda afectar su capacidad para operar un vehículo de manera segura, consulte a su médico antes de conducir cualquier vehículo. bicicleta.**

**¡Precaución!** Fafrees no es confiable por accidentes, lesiones o mal funcionamiento del producto que resulten de cambios, modificaciones o cambios no autorizados con cualquier parte de las especificaciones originales.

## **GUARDA ESTAS INSTRUCCIONES**

## ESPECIFICACIONES

Nombre del modelo	F20
máx. Capacidad de carga	308 libras. / 140kg
Máxima velocidad	25 kilómetros por hora
Motor	Concentrador sin escobillas 36V 250W
Batería	36V 16AH Li-ion
Tamaño de la rueda	20 x 3.0" Delantero/Trasero
Presión de llanta	Inflado a 10-35 PSI
Cargador	42V 2.0A
Voltaje de entrada	220V
Tiempo de carga	Aprox. 7 horas
Resistencia al agua	IP54
Tamaño	174*60*118cm
Peso	57 lbs / 26 kg
Luz	Delantero trasero
Freno	Frenos de disco mecánicos
Transmisión	Shimano 7s

## DESCRIPCIÓN DEL PRODUCTO



- 1) Acelerador
- 2) Palanca de cambio
- 3) Pantalla LCD
- 4) Palanca de freno
- 5) Sillín
- 6) Faro
- 7) Defensa
- 8) Luz trasera
- 9) estante de carga
- 10) Batería

- 11) Tenedor frontal
- 12) Motor
- 13) Pastilla de freno
- 14) Neumático
- 15) Cambio trasero
- 16) Pinza de freno
- 17) platos y bielas
- 18) Controlador
- 19) Pedal
- 20) Cadena

## QUÉ HAY EN LA CAJA

- 1 \* bicicleta eléctrica F20.
- 1 \* cargador
- 1 \* juego de herramientas
- 1 \* manual del propietario
- 2 \* pedales.
- 1 \* caja de regalo (incluye 1 tubo interior, 2 tapas de válvula, 1 reflector de rueda, 2 fusibles de batería, 2 forros de freno, 1 llavero)



## INSTRUCCIONES DE INSTALACIÓN

AVISO: Los siguientes pasos son solo una guía general para ayudar en el montaje de su bicicleta eléctrica y no son un manual completo o completo de todos los aspectos del montaje, mantenimiento y reparación. Consulte a un mecánico de bicicletas certificado y de buena reputación para que lo ayude con el ensamblaje, la reparación y el mantenimiento de su bicicleta eléctrica.

**Paso 1:** desembale la bicicleta.

Abre la caja de la bicicleta. Con la ayuda de otra persona capaz de levantar un objeto pesado de manera segura, retire la bicicleta eléctrica de la caja de la bicicleta. Retire con cuidado el material de embalaje que protege el cuadro y los componentes de la bicicleta. En la caja pequeña, están su cargador y accesorios. Recicle los materiales de embalaje, especialmente el cartón y la espuma, siempre que sea posible.

**Paso 2:** Despliega la ebike.



A. Retire todas las espumas protectoras y luego coloque la bicicleta como se muestra.



B. Inserte el manillar en el tubo y fije el manillar y bloquéelo. Luego levante el tubo del manillar y bloquéelo.



C. Despliegue el marco y bloquéelo con el pestillo. Abra el soporte para mantener la bicicleta eléctrica en posición vertical sobre el suelo.

**Paso 3:** Ajuste el manillar.



Desbloquee el pestillo del manillar y presione el pestillo hacia la izquierda para volver a plegar el manillar. Y apriete el manillar con una llave hexagonal. Luego despliegue el manillar, ajuste la altura del manillar a una posición adecuada y bloquéelo.

**Paso 4:** Instalación del sillín.



Inserte la tija del sillín en el tubo. Fije la tija del sillín a la altura adecuada y bloquéela. Tenga en cuenta que la altura de la tija del sillín no puede superar la línea de escala más alta indicada en la tija del sillín.

**Paso 5:** Instalación de pedales.

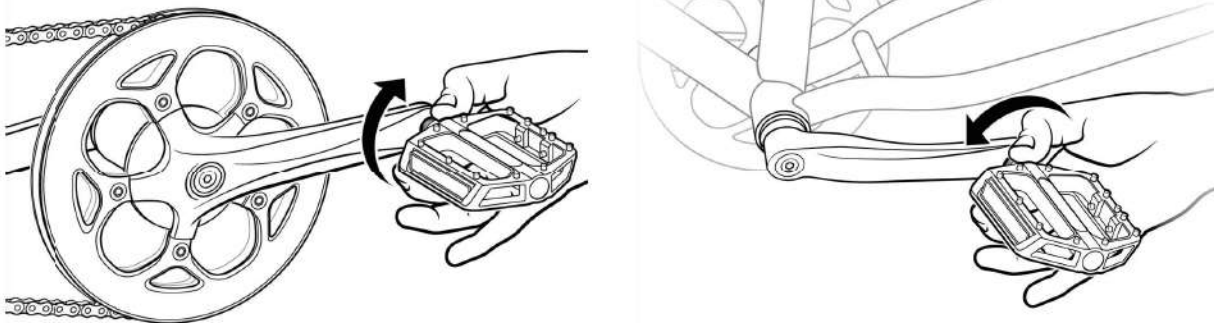

Tenga en cuenta las marcas en los tornillos de los pedales y en los brazos de las bielas. El sello con "L" es el pedal izquierdo, el sello con "R" es el pedal derecho, el pedal derecho está instalado en el costado de la rueda dentada.

NOTA: El pedal derecho (pedal con etiqueta adhesiva "R") está roscado para que se apriete girando en el sentido de las agujas del reloj. El pedal izquierdo (pedal con la etiqueta adhesiva "L") tiene rosca inversa y se aprieta en sentido contrario a las agujas del reloj.

**Paso 6:** inflar neumáticos.

Compruebe que los talones de los neumáticos y los neumáticos estén asentados uniformemente en las llantas. Utilice una bomba con válvula Schrader para inflar cada neumático a la presión recomendada indicada en el neumático. No infle demasiado ni infle demasiado los neumáticos.

## BATERIA CARGANDO

### Procedimiento de carga

Sigue estos pasos para cargar la batería de tu ebike de Fafrees Bikes:

1. Asegúrese de que la batería esté apagada.
2. **Retire la cubierta de goma del puerto de carga.**
3. **Enchufe el cargador en el puerto de carga de la batería, ANTES DE CONECTAR EL CARGADOR A LA TOMA DE CORRIENTE.**



Con la batería encendida o apagada en la bicicleta, coloque el cargador en un lugar plano y seguro, y conecte el enchufe de salida de CC del cargador al puerto de carga en el costado de la batería.

**4. Conecte el cargador a una toma de corriente:** Conecte el enchufe de entrada del cargador (enchufe de 110/240 voltios) a la toma de corriente. La carga debe iniciarse y se indicará mediante la luz LED de estado de carga en el cargador que se ilumina en rojo.

5. Desenchufe el cargador del tomacorriente, luego el puerto de carga: Una vez que esté completamente cargado, indicado por la luz indicadora de carga que se vuelve verde, primero desconecte el cargador del tomacorriente de la pared y luego retire el enchufe del tomacorriente del cargador del puerto de carga de la batería.

## INFORMACIÓN DE CARGA DE LA BATERÍA

Verifique el cargador, los cables del cargador y la batería en busca de daños antes de comenzar cada carga.

Asegúrese de cargar en un área donde esté despejado y seguro de cualquier daño potencial o situaciones de tropiezo que puedan ocurrir mientras se está cargando. Cargue siempre la batería a una temperatura entre 0 °C y 40 °C (32 °F y 104 °F).

La batería se puede cargar dentro o fuera de la bicicleta. Para quitar la batería, gire la llave a la posición de desbloqueo y saque la batería.

La batería debe recargarse después de cada uso, de modo que esté lista para recorrer el rango completo para su próximo viaje. No hay efecto de memoria, por lo que cargar la batería después de un viaje corto no causará daños.

La luz indicadora del cargador mostrará una luz roja mientras se carga la batería. Cuando se complete la carga, la luz indicadora se volverá verde. Asegúrese de que la luz mire hacia arriba durante la carga.

Retire el cargador de la batería dentro de una hora de la luz verde que indica una carga completa. El cargador está diseñado para dejar de cargar automáticamente cuando la batería está llena, pero podría ocurrir un desgaste innecesario de los componentes de carga si el cargador se deja conectado a la batería y a una fuente de alimentación durante más de 12 horas.

NO deje una batería en carga desatendida.



**El incumplimiento de la información de carga de la batería podría resultar en un desgaste innecesario de los componentes de carga, la batería o el cargador, y podría dar lugar a una batería de bajo rendimiento o que no funcione, y el reemplazo no estará cubierto por la garantía.**

## EXTRACCIÓN DE LA BATERÍA

Para quitar la batería de la bicicleta, inserte la llave y gírela a la posición de desbloqueo. Cuando la batería está completamente bloqueada, puede sentir resistencia mientras gira la llave.



Tenga cuidado para evitar dañar los terminales del conector de la batería, que quedan expuestos cuando se desbloquea la batería y se retira del cuadro de la bicicleta. En caso de daños en los terminales o en los soportes de la batería, suspenda el uso y comuníquese con el Soporte de Fafrees de inmediato.

## INSTALACIÓN DE LA BATERÍA

Asegúrese de que la batería esté apagada.

NO fuerce la batería en la bandeja; alinee lentamente y empuje suavemente la batería hacia abajo en la bandeja. Luego empuje la batería (asegúrese de empujar lo suficientemente fuerte) y escuche el sonido "CLICK". Gire ligeramente la llave para sentir si hay resistencia de la llave. Si puede sentir la resistencia, entonces la batería está completamente bloqueada.

- Asegúrese de que no haya espacio entre la batería y la bandeja.
- Asegúrese de que la batería se haya asegurado correctamente a la bicicleta antes de cada uso tirando con cuidado de la batería hacia afuera con ambas manos una vez bloqueada.

## INFORMACIÓN DE LLANTAS

F20 usa llantas de goma de 20 "x 3.0 '" con cámaras internas. Los neumáticos están diseñados para brindar durabilidad y seguridad para las actividades regulares de ciclismo y para ser revisados antes de cada uso para ver si están inflados y en buenas condiciones. El inflado adecuado, el cuidado y el reemplazo oportuno ayudarán a garantizar que se mantengan las características operativas de su bicicleta y se eviten condiciones inseguras.

Fafrees recomienda 10-35 PSI para los neumáticos de serie en F20. Manténgase siempre dentro del rango de presión de aire recomendado por el fabricante que se indica en el flanco de la llanta.



**Es sumamente importante que siempre se mantenga la presión de aire adecuada en los neumáticos. No infle demasiado ni demasiado poco las llantas. La baja presión puede provocar la pérdida de control y los neumáticos demasiado inflados pueden explotar. Si no se mantiene siempre la clasificación de presión de aire indicada en las llantas neumáticas, se pueden producir fallas en las llantas y/o las ruedas.**



**Infle sus llantas desde una fuente de aire regulada con un manómetro disponible. Inflar sus llantas desde una fuente de aire no regulada podría inflarlas en exceso, lo que**

provocaría una explosión de la llanta. Incluso los neumáticos equipados con revestimientos de neumáticos preventivos de pinchazos incorporados pueden pincharse, y lo hacen, por pinchazos, pellizcos, impactos y otras causas. Cuando el desgaste de las llantas se hace evidente o se descubre una llanta desinflada, debe reemplazar las llantas y/o las cámaras antes de operar la bicicleta o podrían ocurrir lesiones a los operadores y/o daños a su bicicleta.



Al cambiar una llanta o una cámara, asegúrese de que se haya eliminado toda la presión de aire de la cámara antes de quitar la llanta de la llanta. Si no elimina toda la presión de aire del tubo interior, podría sufrir lesiones graves.

## INSTRUCCIONES DE ALMACENAMIENTO

Si almacena su bicicleta por más de 2 semanas seguidas, siga las instrucciones a continuación para mantener la salud y la longevidad de su batería.

- Cargue (o descargue) la batería hasta aproximadamente un 75 % de su carga.
- NO deje la batería unida al cuadro de la bicicleta. Quítelo de la bicicleta durante el almacenamiento a largo plazo.
- Almacene la batería en un lugar interior seco y con clima controlado, entre 0 °C y 40 °C (32 °F y 104 °F).
- Compruebe la batería todos los meses hasta el 75 % de carga.
- Si se almacena durante mucho tiempo, mantenga la batería fresca y seca, y cárguela durante 2 horas cada dos meses.



Si no se siguen los procedimientos adecuados de almacenamiento de la batería, es posible que la batería no funcione. El reemplazo no estará cubierto por la garantía.



NO cubra el cargador mientras se está cargando. El aire del cargador se enfría y debe estar sobre una superficie dura y plana en un espacio abierto. Utilice el cargador con las luces indicadoras hacia arriba.



NO abra la carcasa de la batería, lo que anulará la garantía y puede ocasionar daños a la batería, a la propiedad o causar lesiones graves y/o la muerte.

# GUÍA DE INICIO RÁPIDO

## EMPEZANDO



Figura 1 Pantalla SL-206

Definiciones de los botones: La pantalla SL-206 está equipada con cinco botones en la unidad operativa correspondiente: **M** botón de encendido, **+** botón más, **-** botón menos.

Presione el botón de encendido en el panel de control de la pantalla para encender la bicicleta. Para apagar, mantenga presionado el botón de encendido durante 3 segundos. La pantalla se apagará automáticamente si no se utiliza durante más de 10 minutos.

## PÁGINA DE INICIO

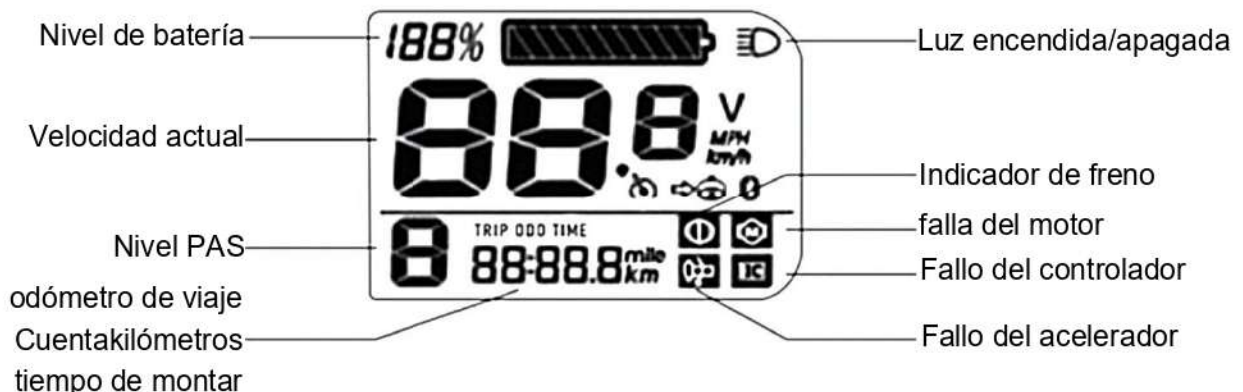

## PANEL DE CONTROL DE PANTALLA

1. **Cambio de interfaz de pantalla:** cuando la pantalla está encendida, mostrará la velocidad actual (km/h) y el odómetro de viaje (km) de forma predeterminada. Presione brevemente el botón de encendido para cambiar entre Odómetro de viaje (km), Odómetro (km), y Tiempo de conducción (h).

2. **Nivel de asistencia:** use el botón más/menos para cambiar el nivel de asistencia. La asistencia eléctrica se activa cuando pedalea hacia adelante y se detiene cuando deja de pedalear, en algún momento con un retraso.

3. **Modo de asistencia para caminar:** mantenga presionado el botón menos, la bicicleta eléctrica ingresará al modo de asistencia para caminar. La bicicleta eléctrica corre a una velocidad constante de 6 km/h. Suelte el botón menos, la bicicleta eléctrica detendrá inmediatamente la salida de energía y volverá al estado anterior al empuje.

4. **Enciende la luz:** Al presionar y mantener presionado el botón más en el lado derecho, el controlador encenderá/apagará el faro.

## MODO ELÉCTRICO

No necesita pedalear la bicicleta eléctrica si usa el acelerador manual. El acelerador se puede controlar girándolo desde la posición de reposo, y cuanto más lejos esté el interruptor del acelerador de la posición de reposo, más potencia se envía al motor para acelerar la bicicleta eléctrica. **El acelerador manual se puede quitar si no lo necesita o debido a restricciones de la ley local.**

## CONTROL DE CRUCERO

El control de crucero se activará cuando mantenga presionado el acelerador de pulgar y conduzca a la misma velocidad durante 8 segundos, y se liberará al frenar, pedalear o acelerar.



**Los usuarios deben seguir las instrucciones y advertencias contenidas en este manual por seguridad. NO intente operar su bicicleta hasta que tenga un conocimiento adecuado de su control y operación. Los daños causados por no seguir las instrucciones no están cubiertos por la garantía y podrían provocar lesiones graves o la muerte. Póngase en contacto con el soporte de Fafrees si tiene alguna pregunta sobre el montaje o el funcionamiento.**

## Estacionamiento, Almacenamiento y Transporte

Siga estos consejos básicos de estacionamiento, almacenamiento y transporte para asegurarse de que su bicicleta esté bien cuidada dentro y fuera de la carretera.

- Al empujar o transportar la bicicleta manualmente, desconecte la alimentación para evitar la aceleración accidental del motor.
- Apague la alimentación para conservar energía.
- Asegúrese de que la batería esté bloqueada en el marco o use la llave para quitar la batería y llévela con usted por seguridad o para guardarla en un lugar con temperatura controlada.
- Estacione bajo techo cuando sea posible. Si debe estacionar al aire libre en condiciones de lluvia o humedad, deje su ebike afuera solo por unas horas y luego estacione en un lugar seco lo antes posible para permitir que todos los sistemas se sequen. Al igual que con una bicicleta normal, una bicicleta eléctrica que se usa en condiciones húmedas necesita un mantenimiento más frecuente para evitar la oxidación, la corrosión, etc. y para garantizar que todos los sistemas funcionen de manera segura.
- Se recomienda guardar su bicicleta con candado para asegurarse de que esté segura. Fafrees Bikes no hace afirmaciones ni recomendaciones sobre el hardware de bloqueo adecuado o los procedimientos para asegurar su bicicleta, pero le recomendamos que tome las precauciones adecuadas para mantener su bicicleta a salvo de robos.
- No estacione, almacene ni transporte su bicicleta en un portabicicletas que no esté diseñado para el tamaño y peso de la bicicleta.
- Cuando transporte su bicicleta en un portabicicletas, retire la batería. Esto reducirá el peso de la bicicleta, facilitará el levantamiento y la carga y le permitirá proteger la batería al transportarla en la cabina de un vehículo.

## INSTRUCCIONES DE MANTENIMIENTO DEL USUARIO



Si no tiene la experiencia, la habilidad y las herramientas para completar el mantenimiento y el ajuste de su bicicleta, le recomendamos encarecidamente que tenga un mecánico de bicicletas certificado y de buena reputación para mantener, ajustar y garantizar que la bicicleta sea segura para andar.

### Lista de verificación de seguridad

Antes de cada viaje y después de cada 40 a 72 km (25 a 45 millas), le recomendamos que siga la lista de verificación de seguridad.

Verificación de seguridad	Pasos básicos
Frenos	<p>Asegúrese de que los frenos delantero y trasero funcionen correctamente. Revise las pastillas de freno para ver si están desgastadas y asegúrese de que no estén desgastadas en exceso.</p> <p>Compruebe que las pastillas de freno estén bien colocadas con respecto a las llantas.</p> <p>Compruebe que los cables de freno estén engrasados, correctamente ajustados y que no presenten signos de desgaste.</p> <p>Compruebe que las palancas de freno funcionen correctamente y que estén bien sujetas al manillar.</p> <p>Verifique que las palancas de freno estén firmes y que el freno, el corte del motor y la luz de freno funcionen correctamente.</p>
Ruedas y gomas	<p>Asegúrese de que sus llantas estén infladas a los límites recomendados que se enumeran en las paredes laterales y que retengan aire.</p> <p>Compruebe que los neumáticos tengan una buena banda de rodadura, que no tengan abultamientos ni desgaste excesivo, y que no presenten daños adicionales.</p> <p>Verifique que las llantas sean correctas y que no tengan oscilaciones, abolladuras ni torceduras visibles.</p> <p>Compruebe que todos los radios de las ruedas estén ajustados y no rotos.</p> <p>Verifique que las tuercas del eje y la liberación rápida de la rueda delantera estén apretadas. Verifique que la palanca de bloqueo en el cierre rápido esté correctamente tensada, cerrada y asegurada.</p>
Dirección	<p>Asegúrese de que la dirección sea funcional y que el manillar y la potencia estén correctamente sujetos y ajustados.</p> <p>Para comprobar la seguridad del perno de la abrazadera de la potencia, gire el manillar.</p> <p>Verifique que el manillar esté colocado correctamente con respecto a la horquilla y la dirección de desplazamiento.</p>
Cadena	<p>Asegúrese de que la cadena esté limpia, engrasada y funcione sin problemas.</p> <p>Se requiere cuidado adicional en condiciones húmedas, saladas/corrosivas o polvorrientas.</p>
Aspectos	<p>Asegúrese de que todos los cojinetes estén lubricados, funcionen libremente y no muestren un exceso de movimiento, rechinar o</p>



	<p>traqueteo.</p> <p>Revise la dirección, los cojinetes de las ruedas, los cojinetes de los pedales y los cojinetes del pedalier.</p>
Bielas y Pedales	<p>Asegúrese de que los pedales estén bien apretados a las bielas.</p> <p>Asegúrese de que las bielas estén bien apretadas y no estén dobladas.</p>
Desviador y Cables Mecánicos	<p>Compruebe que el desviador esté ajustado y funcione correctamente.</p> <p>Asegúrese de que las palancas de cambio y de freno estén bien sujetas al manillar.</p> <p>Asegúrese de que todos los cables de cambios y frenos estén correctamente lubricados.</p>
Cuadro, horquilla y asiento	<p>Compruebe que el cuadro y la horquilla no estén doblados o rotos.</p> <p>Si el cuadro o la horquilla están doblados o rotos, deben reemplazarse.</p> <p>Verifique que el asiento esté ajustado correctamente y que la palanca de liberación rápida de la tija esté bien apretada.</p>
Conjunto de accionamiento del motor y acelerador	<p>Asegúrese de que el motor del cubo gire suavemente y que los cojinetes del motor funcionen correctamente.</p> <p>Asegúrese de que todos los cables de alimentación que van al motor central estén asegurados y sin daños.</p> <p>Asegúrese de que los pernos del eje del motor del cubo estén asegurados y que el brazo de torsión, el perno del brazo de torsión y las arandelas de torsión estén en su lugar.</p>
Batería	<p>Asegúrese de que la batería esté cargada antes de su uso.</p> <p>Asegúrese de que no haya daños en la batería.</p> <p>Bloquee la batería al marco y asegúrese de que esté asegurada.</p> <p>Cargue y guarde la bicicleta y la batería en un lugar seco, entre 0 °C y 40 °C (32 °F y 104 °F).</p>
Cables eléctricos	<p>Examine los conectores para asegurarse de que estén completamente asentados y secos de residuos o humedad.</p> <p>Inspeccione los cables y la carcasa del cable.</p> <p>Asegúrese de que el freno, la cola y los faros estén ajustados correctamente, funcionen y no estén bloqueados.</p>
Accesorios	<p>Asegúrese de que todos los reflectores estén colocados correctamente y no estén tapados.</p> <p>Asegúrese de que los demás componentes de la bicicleta estén bien sujetos y funcionen según lo previsto.</p> <p>Compruebe el equipo de seguridad, incluido el casco.</p> <p>Asegúrese de que el equipo de montaje esté bien sujeto si el vehículo tiene un portaequipajes delantero, un portaequipajes trasero, una cesta, etc.</p> <p>Asegúrese de que la luz trasera y el cable de alimentación estén bien sujetos si el vehículo tiene un portaequipajes trasero.</p> <p>Asegúrese de que el hardware de montaje del guardabarros esté bien sujeto si el vehículo tiene guardabarros.</p> <p>Asegúrese de que los guardabarros no tengan grietas ni agujeros.</p>

## SOLUCIÓN DE PROBLEMAS

Síntomas	Posibles Causas	Soluciones más comunes
La bicicleta no se puede encender	<ol style="list-style-type: none"> <li>1.Energía de batería insuficiente</li> <li>2. Conexiones defectuosas</li> <li>3.La batería no está completamente asentada en la bandeja</li> <li>4.Secuencia de encendido incorrecta</li> <li>5. Se aplican los frenos</li> </ol>	<ol style="list-style-type: none"> <li>1.Cargue la batería</li> <li>2.Limpiar y reparar conectores</li> <li>3.Instale la batería correctamente</li> <li>4.Encienda la bicicleta con la secuencia adecuada</li> <li>5.Quite los frenos</li> </ol>
Aceleración irregular y/o velocidad máxima reducida	<ol style="list-style-type: none"> <li>1.Energía de batería insuficiente</li> <li>2.Acelerador flojo o dañado</li> <li>3.Anillo magnético desalineado o dañado</li> </ol>	<ol style="list-style-type: none"> <li>1.Cargue o reemplace la batería</li> <li>2.Reemplace el acelerador</li> <li>3.Alinee o reemplace el anillo magnético</li> </ol>
El motor no responde cuando la bicicleta está encendida	<ol style="list-style-type: none"> <li>1.Cableado suelto</li> <li>2.Acelerador flojo o dañado</li> <li>3.Cable del enchufe del motor suelto o dañado</li> <li>4.Motor dañado</li> </ol>	<ol style="list-style-type: none"> <li>1.Reparar o volver a conectar</li> <li>2. Apriete o reemplace</li> <li>3. Asegurar o reemplazar</li> <li>4. Reparar o reemplazar</li> </ol>
Rango reducido	<ol style="list-style-type: none"> <li>1.Baja presión de los neumáticos</li> <li>2.Batería baja o defectuosa</li> <li>3.Conducir con demasiadas colinas, viento en contra, frenado y/o carga excesiva</li> <li>4.Batería descargada durante un largo período de tiempo sin cargos regulares, envejecida, dañada.</li> <li>5. Frotamiento de los frenos</li> </ol>	<ol style="list-style-type: none"> <li>1.Ajustar la presión de los neumáticos</li> <li>2.Verifique las conexiones o cargue la batería</li> <li>3. Ayuda con los pedales o ajusta la ruta</li> <li>4.Comuníquese con Soporte de productos si persiste la disminución del rango.</li> <li>5. Ajusta los frenos</li> </ol>
La batería no se carga	<ol style="list-style-type: none"> <li>1. Cargador mal conectado</li> <li>2. Cargador dañado</li> <li>3. Batería dañada</li> <li>4. Cableado dañado</li> </ol>	<ol style="list-style-type: none"> <li>1. Ajustar las conexiones</li> <li>2. Reemplazar</li> <li>3. Reemplazar</li> <li>4. Reparar o reemplazar</li> </ol>
Rueda o motor hace ruidos extraños	<ol style="list-style-type: none"> <li>1.Rayos o llantas sueltos o dañados</li> <li>2. Cableado del motor suelto o dañado</li> </ol>	<ol style="list-style-type: none"> <li>1.Apriete, repare o reemplace</li> <li>2.Vuelva a conectar o reemplace el motor.</li> </ol>

## **GARANTÍA LIMITADA**

La garantía de su bicicleta y otros términos legales vinculantes (por ejemplo, términos de compra, etc.) están sujetos a cambios en cualquier momento. Para ver sus términos de compra y conocer la garantía actual, visite <https://www.fafreesebike.com/pages/warranty>

### **Información de garantía**

Solo el propietario original de una bicicleta eléctrica comprada en Fafrees en línea o distribuidores de Fafrees está cubierto por esta Garantía limitada. El Período de garantía comienza con la recepción de la bicicleta eléctrica y finalizará inmediatamente al final del Período de garantía.

La garantía limitada se limita expresamente al reemplazo de una batería de iones de litio defectuosa (la "batería"), cuadro, horquillas, potencia, manubrio, juego de dirección, tija de sillín, sillín, frenos, luces, pedalier, juego de bielas, pedales, llantas, cubo de rueda, rueda libre, casete, desviador, palanca de cambios, motor, acelerador, controlador, mazo de cables, pantalla LCD, pata de cabra, reflectores y herrajes (cada uno de ellos un "componente cubierto").

Se garantiza que los Componentes cubiertos están libres de defectos de materiales y/o mano de obra durante el Período de garantía.

El daño a los componentes cubiertos durante el envío no está cubierto por esta Garantía limitada, pero Fafrees reemplazará dichos componentes cubiertos dañados si notifica a Fafrees dentro de los 3 días posteriores a la recepción con una imagen fechada del componente de la cubierta dañada. Las reclamaciones por daños en el envío son muy sensibles al tiempo y es su responsabilidad inspeccionar inmediatamente la bicicleta eléctrica en busca de daños al recibirla.

### **Esta garantía limitada no cubre:**

Desgaste normal y rotura del componente cubierto.

Consumibles o piezas de desgaste normal (incluidos neumáticos, cámaras, pastillas de freno, cables y carcasa, puños, cadena y radios).

Cualquier daño o defecto que resulte del incumplimiento de las instrucciones de este manual, fuerza mayor, accidente, uso indebido, negligencia, abuso, uso comercial, alteraciones, modificaciones, montaje inadecuado, instalación de piezas o accesorios no previstos originalmente o compatibles con la ebike como vendido, error del operador, daños por agua, conducción extrema, conducción acrobática o mantenimiento de seguimiento inadecuado.

Para evitar dudas, Fafrees no será responsable de ningún daño, falla o pérdida causada por cualquier servicio no autorizado o uso de piezas no autorizadas.

La batería no está garantizada contra daños resultantes de subidas de tensión, uso de un cargador inadecuado, mantenimiento inadecuado u otro mal uso, desgaste normal o daños por agua.

### **Proceso de Reclamos:**

Fafrees no reemplazará ningún componente cubierto por esta garantía limitada sin antes ver fotos o videos de los componentes cubiertos dañados.

Para ejercer su derecho a recibir un reemplazo de un Componente cubierto bajo esta Garantía limitada, debe:

- Comuníquese con el equipo de soporte de productos de Fafrees visitando <https://www.fafreesebike.com/pages/contact-us>. El equipo de soporte de productos inicialmente

trabjará con usted en el problema con su bicicleta eléctrica para identificar posibles soluciones simples.

- Si el equipo de soporte del producto determina que se debe reemplazar un componente cubierto, le proporcionarán un conjunto de instrucciones sobre cómo reemplazar o instalar el nuevo componente cubierto en su bicicleta eléctrica.
- Los componentes cubiertos por esta garantía limitada solo se enviarán a la dirección del comprador original.

**La responsabilidad de Fafrees bajo ninguna circunstancia excederá la cantidad real pagada por usted por la ebike, ni fafrees bajo ninguna circunstancia será responsable de cualquier daño o pérdida consecuente, incidental, especial o punitiva, ya sea directa o indirecta.**

**COPYRIGHT © FAFREES. ALL RIGHTS REVERSED.**

Visit [www.fafreesebike.com](http://www.fafreesebike.com) or contact [support@fafreesebike.com](mailto:support@fafreesebike.com)  
for more information and after-sale service.



# FAFREES

#### MANUFACTURER INFORMATION

**EN** Manufacturer: Guangzhou Gedesheng Electric Bike Co.,Ltd.  
Address: No.105, Commercial Street, Guangtang Village,  
Xinya Street, Huadu District, Guangzhou, Guangdong, China

#### HERSTELLER INFORMATIONEN

**DE** Hersteller: Guangzhou Gedesheng Elektrisches Fahrrad Co.,Ltd.  
Adresse: Nr. 105, Handelsstraße, Dorf Guangtang, Xinya-Straße,  
Bezirk Huadu, Guangzhou, Guangdong, China

#### INFORMATIONS DE FABRICATION

**FR** Fabricant : Guangzhou Gedesheng Vélo électrique Co.,Ltd.  
Adresse : No.105, rue commerciale, village de Guangtang, rue  
Xinya, district de Huadu, Guangzhou, Guangdong, Chine

#### INFORMAZIONI DI FABBRICAZIONE

**IT** Produttore: Guangzhou Gedesheng Bicletta elettrica Co.,Ltd.  
Indirizzo: No.105, strada commerciale, villaggi di Guangtang,  
via Xinya, distretto di Huadu, Guangzhou, Guangdong, Cina

#### INFORMACION DE FABRICACION

**ES** Fabricante: Guangzhou Gedesheng Bicletta eléctrica Co.,Ltd.  
Dirección: No 105, Commercial Street, Guangtang Village, Xinya  
Street, Huadu District, Guangzhou, Guangdong, China

